

٢٠٦ تصمد

تاريخ أنماط الأثاث

إعداد:

م / فادية درغام





نبذة عن المقرر

يهدف المقرر الي دراسة جميع أنماط الأثاث من العصر الحجري الي العصر الحديث مرورا بالعصور الوسطي و التعرف علي اشكاله و طرزہ المختلفة



الأهداف العامة والتفصيلية من المقرر

- اثاث العصر الحجري الحديث
- اثاث المصري القديم
- اثاث يوناني قديم
- اثاث عصر النهضة
- اثاث الحضارة اليونانية
- اثاث الباوهاوس

66

يرجع ظهور الأثاث الي عصر ما قبل
التاريخ مع انتقال المجتمعات الاولي
الي الاستقرار

تاريخ أنماط
الأثاث



01

تاريخ أنماط الأثاث في العصر الحجري و الدولة المصرية القديمة

محتويات المحاضرة



- ١- التعرف علي بداية ظهور الأثاث في العصر الحجري
- ٢- التعرف علي شكل لأثاث في الدولة المصرية القديمة
- ٣- ابرز الخامات المستخدمة فيه



اتخذ الانسان مسكنه في الكهوف و المغارات و فوق مجاري الأنهار
تطور الأثاث بسبب الأحوال المناخية
استعمل الأثاث في البداية كخزائن للتخزين او للجلوس مثل تنضيد
غصون الأشجار و أوراق الأشجار

الأثاث في العصر الحجري الحديث



مميزات ذلك العصر

- الاستقرار الدائم من خلال معرفة الزراعة
- تطور الفكر الديني
- توصله لصناعة الفخار و استخدامه في الحياه اليومية
- الثورة الزراعية في بلاد الشام (اريحا في العصر الحديث)

الأثاث في الحضارة المصرية القديمة

منذ فجر تاريخ ٢٠٠٠ حتى ٥٠٠ قبل الميلاد، كشف علماء الآثار أن المصريين هم أول من صنع الأثاث كما نعرفه الآن و زاولوا نجارة التركيب و الحفر و التطعيم و القشرة و الدهان و امتازوا بمتانة تركيبهم و بناءهم.



اهم المواد التي استخدمت لصناعة الأثاث

- الاخشاب مثل (الجميز - الصفصاف - النخيل - السرو - الارز - الأثل)
- الجلد لتغطية الأثاث و ربط قطعتين اثاث ببعضهما.
- الكتان حيث دخل في صناعة الاسرة و رباطات لشد قطع الاثاث

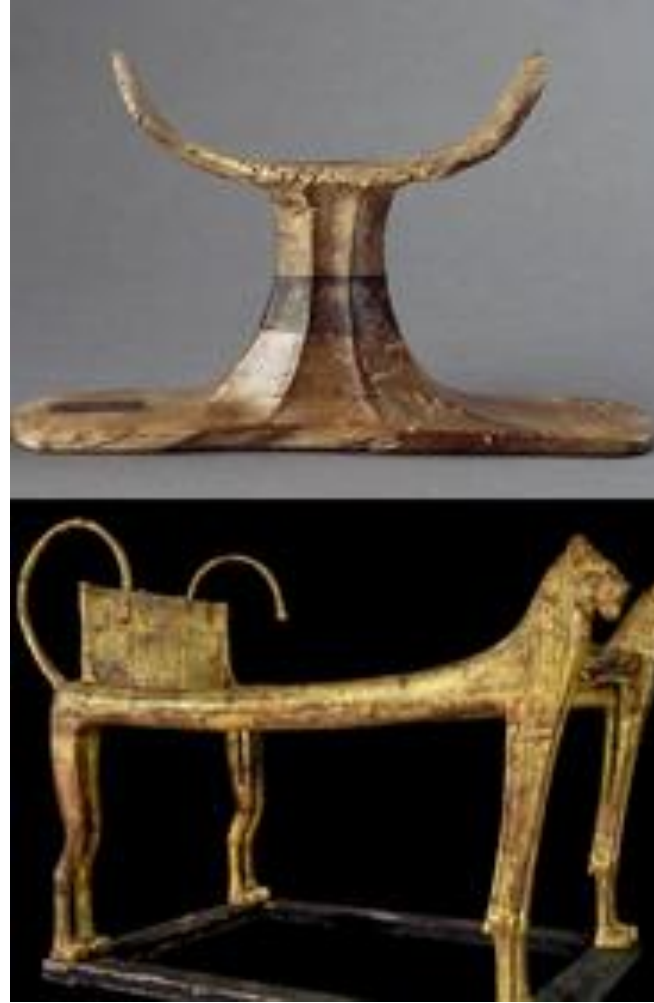

و قد ظهرت الزخرفة الحيوانية و النباتية
بشكل لافت على كعوب الكراسي و الأرائك و
الأسيرة و ظهورها و شاع استخدام الخشب في
شغل الإطارات، و جرى تطعيمه بالعاج.

اهم ما يميز الزخارف في تلك الفترة

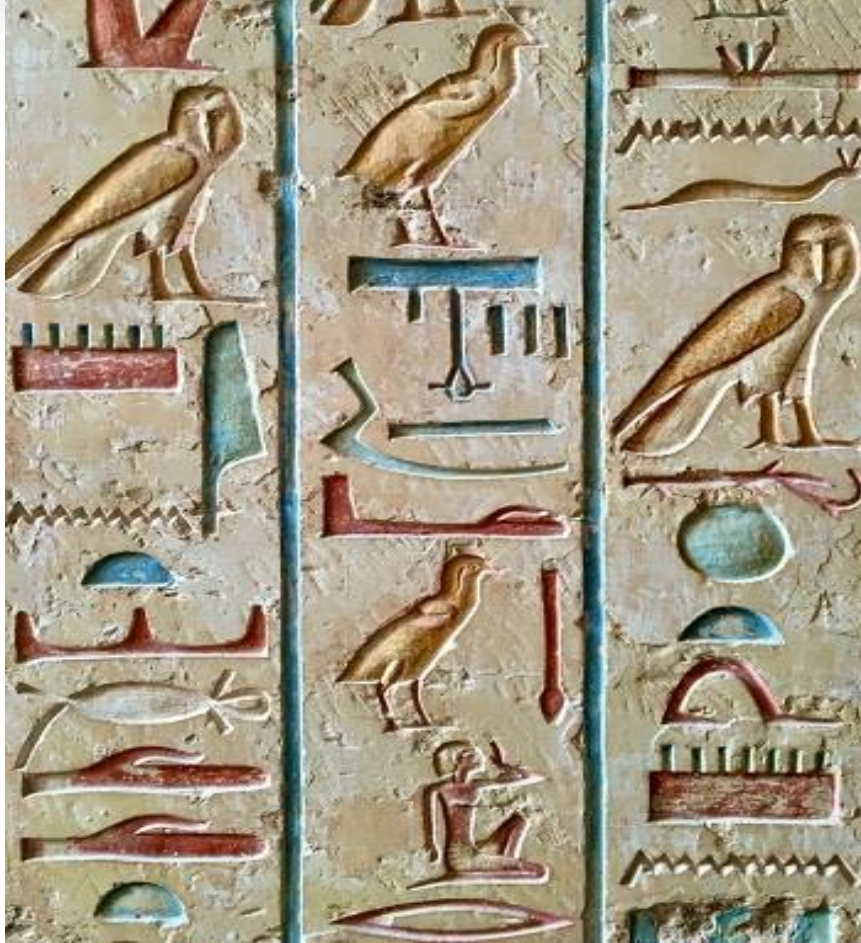

الزخرفة عندهم اتّخذت منحًا آخر تجسّد في تدوين و تصوير حياة الحكام الفراعنة على الصناديق و التوابيت ، و في سياق تلوين تلك الرسوم الهيروغليفية، ابتكر المصريون الفرشاة الدقيقة من الأعشاب، ففي تلك المرحلة، شاع استخدام الدهان بألوان الأحمر و الأزرق و الأصفر ، و فُصلَ بينها بالبرونز الذهبي لتنعم أجزاء الأثاث مجتمعةً بطابع مزجج قديم

شكل الأثاث في مصر القديمة

قد اختلفت أنواع الأثاث المصري القديم باختلاف وظيفته و غرضه سواء كان :

١- أثاث دنيوياً:

كالأسرة و مساند الرأس و الكراسي و المقاعد و الأرائك و مواطئ الأقدام و المناضد و الصناديق و الخزانات

٢- أثاثاً جنائزياً :

كالأسرة الجنائزية و التوابيت المستطيلة الشكل و التماثيل الخشبية و الملكية.



شكل الكرسي في مصر القديمة

الكراسي كانت تُنحَت في البدء من الحجر على شكل قطع مكعبة ثم صارت تصنع قواعدها من الخشب و مقاعدها من حجر الصوان الأملس المستوي.

منها ما كان مصنوع من القش أو مجهّز بالحبال ثم صارت مقعرة فيما بعد (لاستقبال الوسائد أو لكسوتها).

و كانوا يضعون على المقعد حشية من جلد أو قماش ثم أضيف إلى الكرسي مع مرور الزمن مسند للظهر و ذراعان.

و كانت الكراسي مخصصة لذوي الشأن ، و توضع أمامها مساند للأرجل من الخشب تُنحَت عليها صور الأعداء أو تُرَسَم و هو تقليد يرمز إلى أن الملك يطأ أعداءه.

و شاع في عصر الدولة الحديثة صنع قوائم الكراسي على هيئة قوائم الحيوانات و قد عُثِر على مقاعد مدوّرة و ثلاثية الأرجل و قابلة للطّي ترجع إلى ذلك العصر .











نسخة طبق الأصل لسرير مع مظلة وكرسي وصندوق من
قبر الملكة حتب حورس في الجيزة (الأسرة الرابعة
١٠٠ ق.م) من خشب مطلي



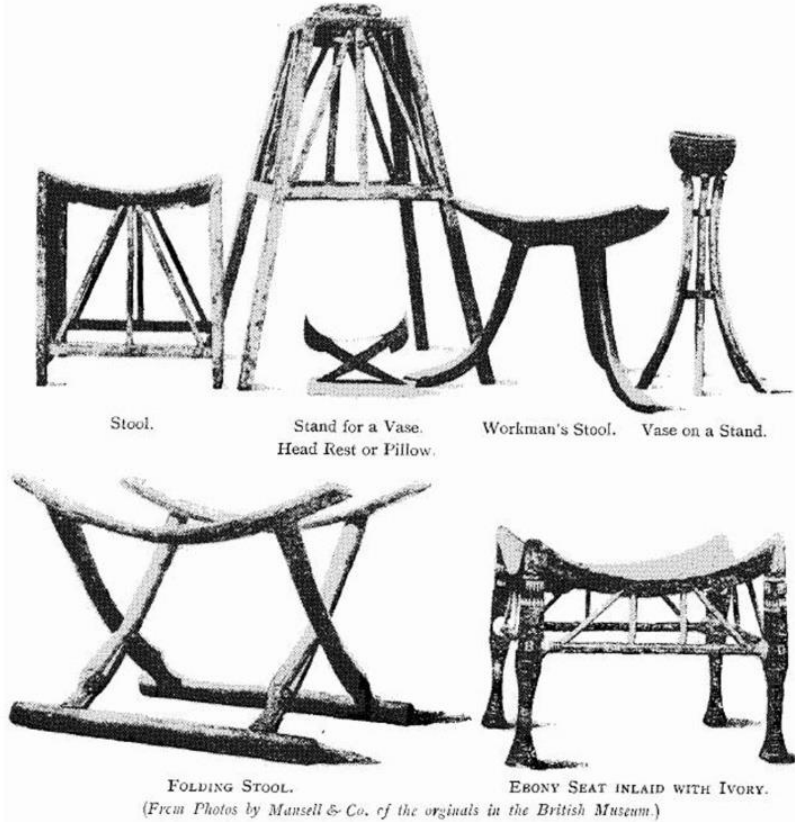

من انواع قطع الاثاث: تابوريه مكعب/ تابوريه العامل
بثلاث أرجل / تابوريه بشكل إكس : أرجلها متعاكسة
تسمح بطي المقعد و تكون مساحة الجلوس من الجلد
، و بعض من أرجلها تنتهي بشكل رجل حيوان



شكل السرير في مصر القديمة

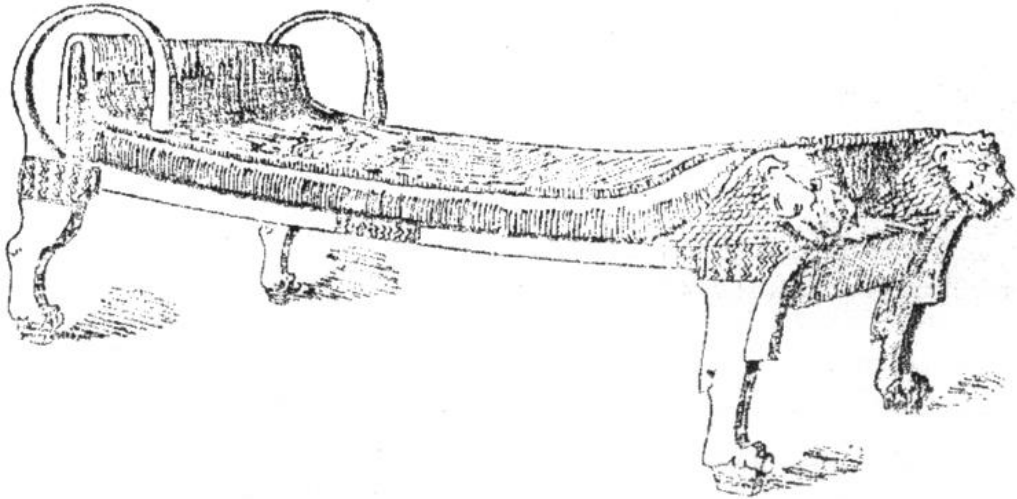

و يأتي السرير في مقدمة تلك القطع ، و كان يتركب في إطار متواضع من الخشب على أربع أرجل تُبِتت بحبل مضافور من الكتان، و شدت عليه حبال مضافورة على طريقة الحياكة تؤلف سطحًا مرناً يستلقي عليه النائم





اشكال الاعمدة عند المصري القديم

- العמוד الناقوسي
- عمود البرعم
- عمود علي شكل زهرة اللوتس الرباعية المنفتحة
- عمود ناقوسي زخرف بزهرة البردي
- العמוד النخيلي







العامود النخيلي



عامود ناقوسي زهرة البردي



الحرف و الصناعات المصرية القديمة :

- ١- النسيج : استخدم المصري القديم الكتان و زخرفه بالزخارف المتنوعة
- ٢- الأثاث : اشتهر المصري القديم بصناعة الكراسي المتنوعة الاشكال
- ٣- التماثيل : اختلفت صناعة التماثيل من حيث شكلها و حجمها و مواد تصنيعها حيث نحتت من مواد مختلفة كالحجر و الخشب و الجرانيت .
- ٤- صناعات مختلفة كالورق و الجلود و الزجاج و المعادن و الحلي



التخصص في النجارة

كانت صناعة النجارة تضم عمالا متخصصي في مختلف أنواع النجارة مثل:

- ١- الحفار (الايوميجي) : الذي يكرس مهامه في تشكيل ارجل الأثاث علي هيئة حوافر و مخالب الحيوانات و الطيور
- ٢- المذهباتي : الذي يقوم بتذهيب قطع الأثاث
- ٣- الاسترجي : الذي يقوم بدهان الأثاث و تلميعه



مميزات الفن المصري القديم

- ١- استخدام الازهار المختلفة المشهورة في ذلك الوقت مثل (البردي - اللوتس -البشنيين).
- ٢- تمثيل الحوادث اليومية علي جدران المعابد و تمثيل حياة الملوك و الامراء.
- ٣- كانت المباني و الاعمدة مرتفعة جدا حيث يبلغ ارتفاع الأعمدة في المعابد من ٤٠-٦٠ قدم
- ٤- استخدام اللغة الهيروغليفية في نقوشهم علي في المعابد و المقابر .
- ٥- استخدام الألوان الأصفر و الأحمر و الأخضر الفيروزي و الأزرق و الأسود و البني و استخدام التذهيب في صناعة الأثاث .





مراجعة سريعة
اذكري اهم الحرف و الصناعات المصرية القديمة

النهاية



02

تاريخ أنماط الأثاث في الحضارة اليونانية



محتويات المحاضرة



- ١- التعرف علي بداية ظهور الأثاث في عهد اليونانيين
- ٢- التعرف علي شكل لأثاث في الحضارة اليونانية
- ٣- ابرز الخامات المستخدمة فيه

مقدمة عن اثار الحضارة اليونانية



تأثر الفن الإغريقي بالفنون المصرية القديمة حيث نال الفنانون الإغريق قسطا وافرا من دراسة الفنون بمدينة طيبة الاثرية المصرية .

➤ ينقسم التاريخ الإغريقي الي قسمين

١- العصر المتقدم من ٣٠٠٠ - ٧٠٠ ق.م

٢- العصر الهلالي من ٧٠٠ - ١٦٤ ق.م

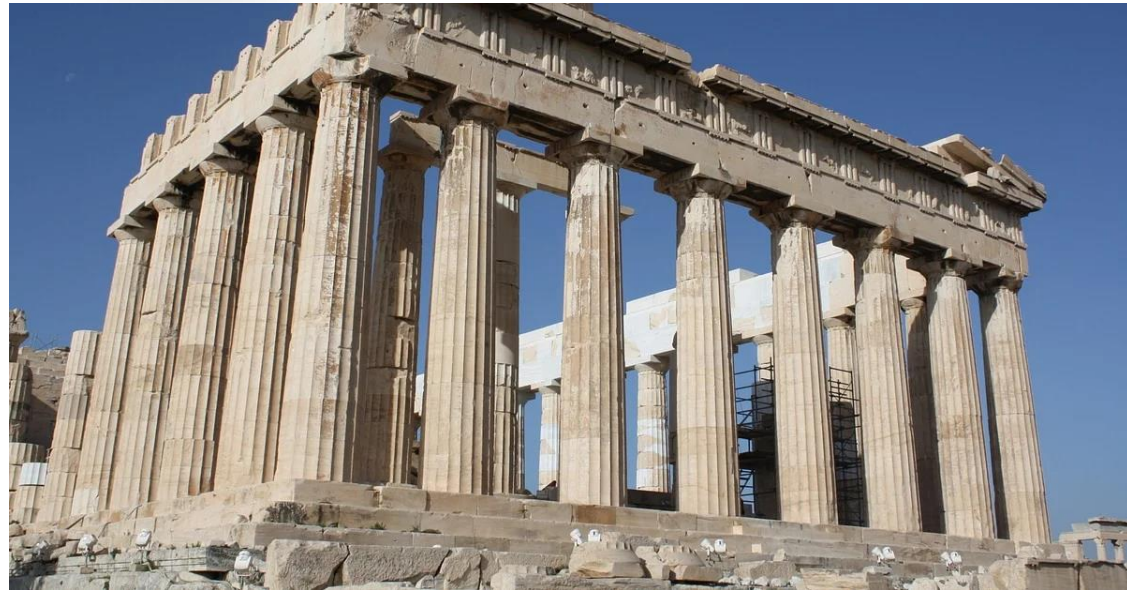

احب الاغريق الطبيعة و قدسوا الجمال و عبده
و يشهد علي ذلك تماثيلهم المشهودة مثل :

- ١- ابولو إله الموسيقى
- ٢- رامي القرص إله الرياضة
- ٣- تمثال افروديت إله الجمال

و قد شيد لهذه الالهة المعابد المبنية من الرخام و اشهرها معبد البارثيون في أثينا



الألوان التي استعملت في النمط اليوناني

- تميز الفن اليوناني القديم بالبساطة بشكل رئيسي من خلال لوحة الألوان.
- بنى سكان هيلاس القديمة مساكنهم من مواد طبيعية حجر
- تسود الظلال الطبيعية الباردة ذات الألوان المشمسة والأبيض العاجي تم استخدام اللون الأحمر أو الأصفر كملحق إضافي





اعتمد اليونانيون بشكل كبير على لون الجيرانيت في
تصميماتهم الداخلية.
أيضا اللون الأزرق و الذي يرمز الى البحر الذي يغسل
شواطئ اليونان

مميزات الفن الاغريقي



- وجود الشعب القوي القادر علي العمل
- توسع الفتوحات في كثير من المناطق
- جمع معلومات علي الحضارات السابقة
- وجود المواد الخام بمختلف أنواعها في بلادهم
- تطور العلم و خاصة في مجال الهندسة
- وجود عدد كبير من المعمارين و الفنانين أعطي مجال للمنافسة
- اهتمام الملوك بالفنانين و الناحية المعمارية
- وجود الناحية الدينية بشكل مميز أدت الي بناء المعابد
- الاستقرار الدائم في المنطقة

مميزات البناء في الحضارة الاغريقية

- ١- اشتهر الاغريق ببناء المعابد
- ٢- استخدم الطوب اللبن كمادة أساسية للبناء
- ٣- الاعمدة حيث كانت تصنع في البداية من الخشب ثم تطورت الي الحجر ثم استخدام الرخام

الاعمدة في الحضارة اليونانية

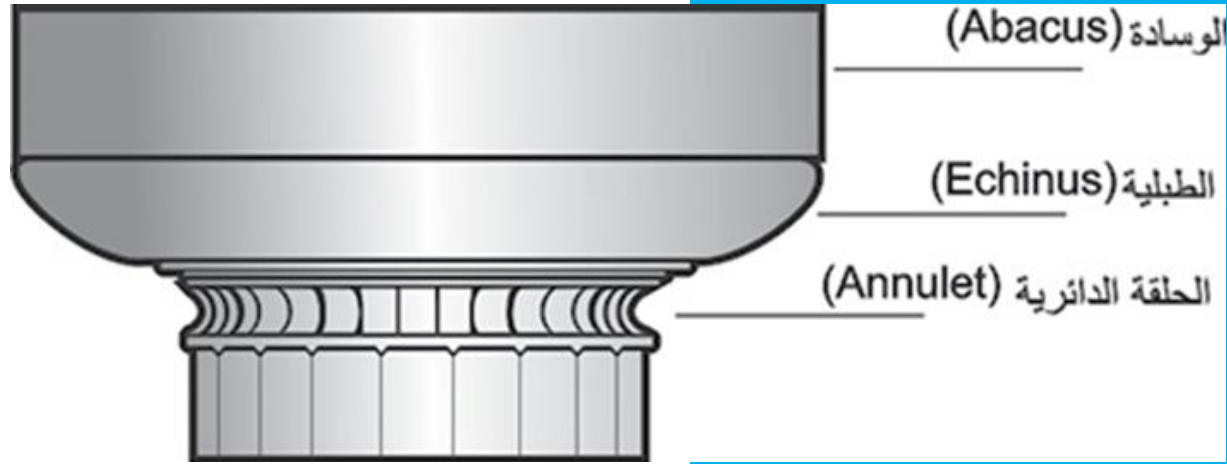

١- الدوري :-

ينسب الي قبائل الدوريون و يتميز بانه هادئاً في مظهره و متزن و متناسق في نسبه و يتكون من ثلاث أجزاء

■ الغراب

■ البحر

■ الرفرف او الكورنيش

و هو مشتق من أعمدة الدير البحري

الاعمدة في الحضارة اليونانية

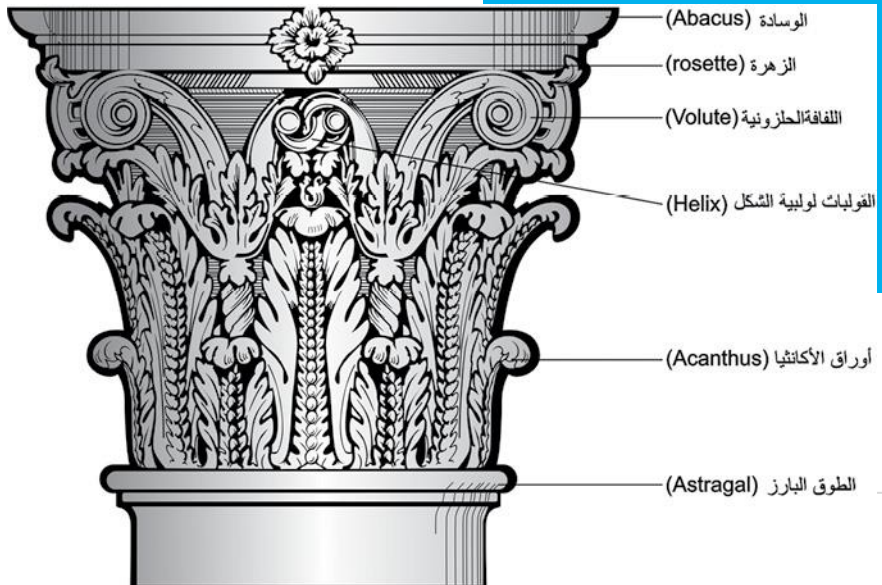
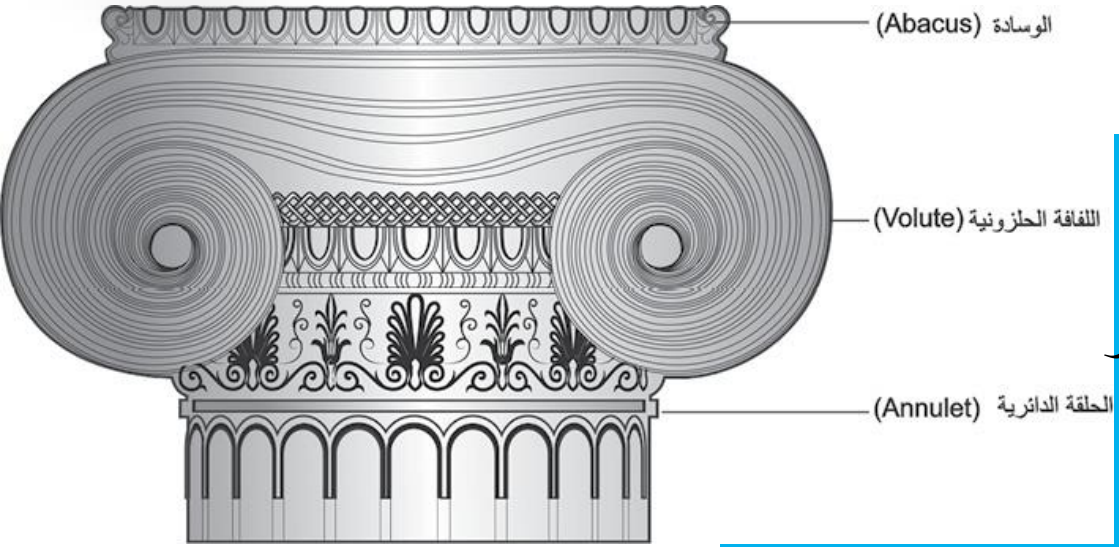

٢- الايوني :-

أطول من الدوري و رشيق تاجه محلي بحشوات حلزونية الشكل و يزدان بتشكيلات زخرفية متعددة علي بدنه.

٣- الكورنتي :- يشبه الدوري الا ان تاجه يزدان بأوراق نباتية و خاصة نبات ورق الاكنتس .



الطراز التوسكاني

الطراز الدوري

الطراز الأيوني

الطراز الكورنثي

الطراز المركب

مميزات الزخرفة الاغريقية:-

- تمتاز الزخرفة الاغريقية بخطوطها البسيطة و رسم تفاصيلها بإتقان و اتزان و توحيد تكوينها
- اخذ الاغريق زهرة الانتيمون عن الاشوريون مع جعلها اكثر رشاقة و اتزان
- اتخذ الاغريق زهرة اللوتس المصرية بطريقة مبسطة و استعملت كوحدة متبادلة مع الانتيمون
- الاشكال الهندسية استخدمت بشكل مبسط و معظمها متداخلة و بزوايا قائمة
- زخرفة الاواني الخزفية الدقيقة المظهر بالزخارف الادمية و النباتية و مناظر الرقص و الموسيقى و تلوينها بالون الأحمر و الأسود لثباته علي مادة الفخار
- اكثرها من عمل المعابد ذات الاعمدة الضخمة
- عملوا الكرايش المحفورة بكثرة

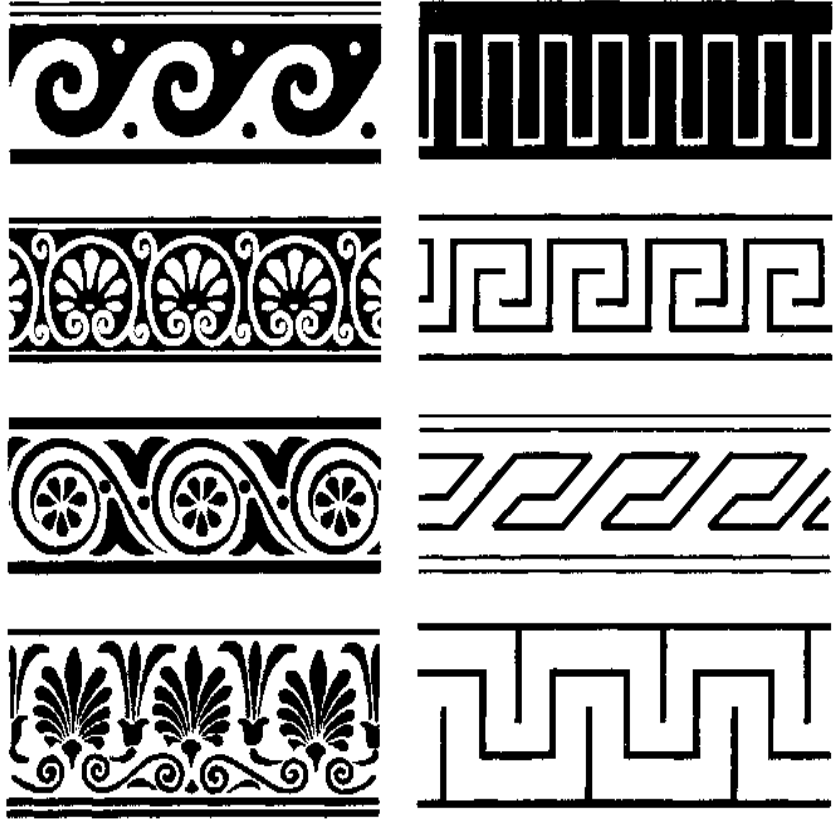





يتم وضع خطوط ذات أنماط هندسية صارمة على طول المحيط. ستحصل المساحة الكبيرة للغرفة ،
المخصصة لاستقبال الضيوف ، على صوت أرسقراطي بفضل استخدام الزخرفة الرئيسية للمصممين
اليونانيين في العصور القديمة: المربعات العادية ، المكسورة ببلاط من أحجام مختلفة

الأثاث عند الاغريق

- كان الأثاث متأثرا من حيث الشكل و التنفيذ بالروح الشرقية
- استعمال الماء الساخن و البخار للحصول علي المنحنيات والاقواس في قطع الأثاث
- استخدام القشرة الطبيعية و التطعيم
- استخدام العاج في التطعيم و قشرة السلحفاة في تكوينات زخرفية جميلة
- احتل اثاث الجلوس و الراحة المكانة الاولي مثل ما عثر عليه في معبد البارثيون و في مقابر أثينا
- استعمل التنجيد بكثرة علي هذه القطع و كانت مستلهمة من الأثاث المصري القديم
- كما صنعوا المناضد الصغيرة التي كانت توضع أثناء الولائم امام الضيوف



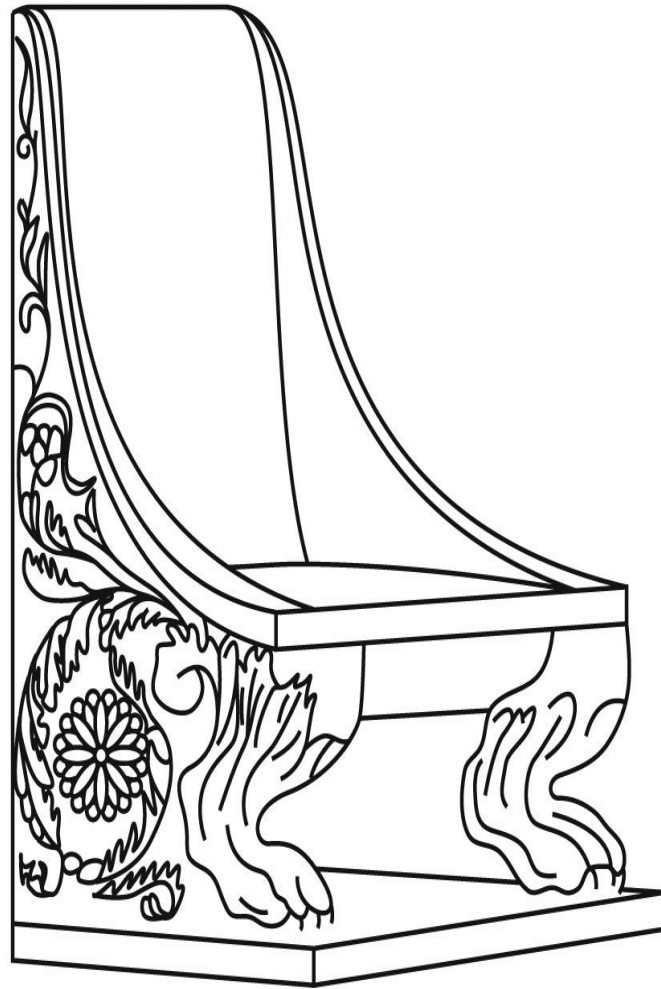

الأثاث عند الاغريق



- وضعوا الاسرة التي كانت تخزن أثناء النهار و تفرش في مكانها أثناء النوم
- كان لرب البيت غرفة خاصة به و بها سرير
- كانت هناك غرفة اخري مهيأة للضيوف
- السرير عبارة عن إطار من الخشب تشد عليه شرائح من الجلد متعاكسة في الطول و العرض
- ارجل المناضد كانت تصنع من البرونز علي هيئة ارجل الحيوانات
- حجرة الطعام كانت تزين عند إقامة الولائم بالأغصان الخضراء و الزهور و مواقد الشموع و الثريات



كانت المقاعد متنوعة منها ما هو بظهر و منها الاريكة المستطيلة او مقعد بدون ظهر

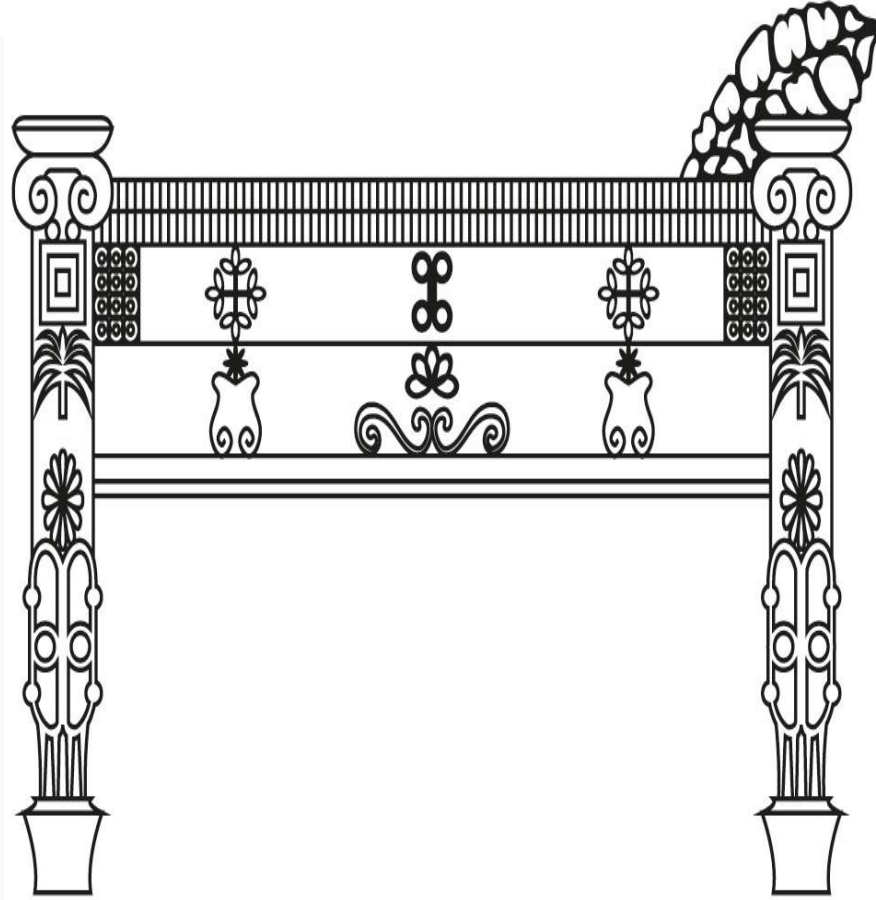

الطراز الاغريقي في التصميم الداخلي



مراجعة سريعة
اذكري اهم سمات الأثاث عن اليونانيين

النهاية

2023

01

تاريخ أنماط الأثاث في
عصر النهضة



محتويات المحاضرة



- ١- التعرف علي بداية ظهور الأثاث في عصر النهضة
- ٢- التعرف علي شكل الأثاث في عصر النهضة
- ٣- ابرز الخامات المستخدمة فيه



الأثاث في عصر النهضة الاوربية (الرينسانس)

بدأ ظهوره في إيطاليا في القرن الخامس عشر
استلهم من الفنون الاغريقية و الرومانية القديمة.
اهم عوامل ظهور اثاث عصر النهضة :
النشاط التجاري المتزايد
ارتفاع عدد الأثرياء و تضخم ثرواتهم
اتسم الأثاث بالفخامة و بلوغه درجة من الترف لم يبلغها اثاث اخر في
العصور السابقة



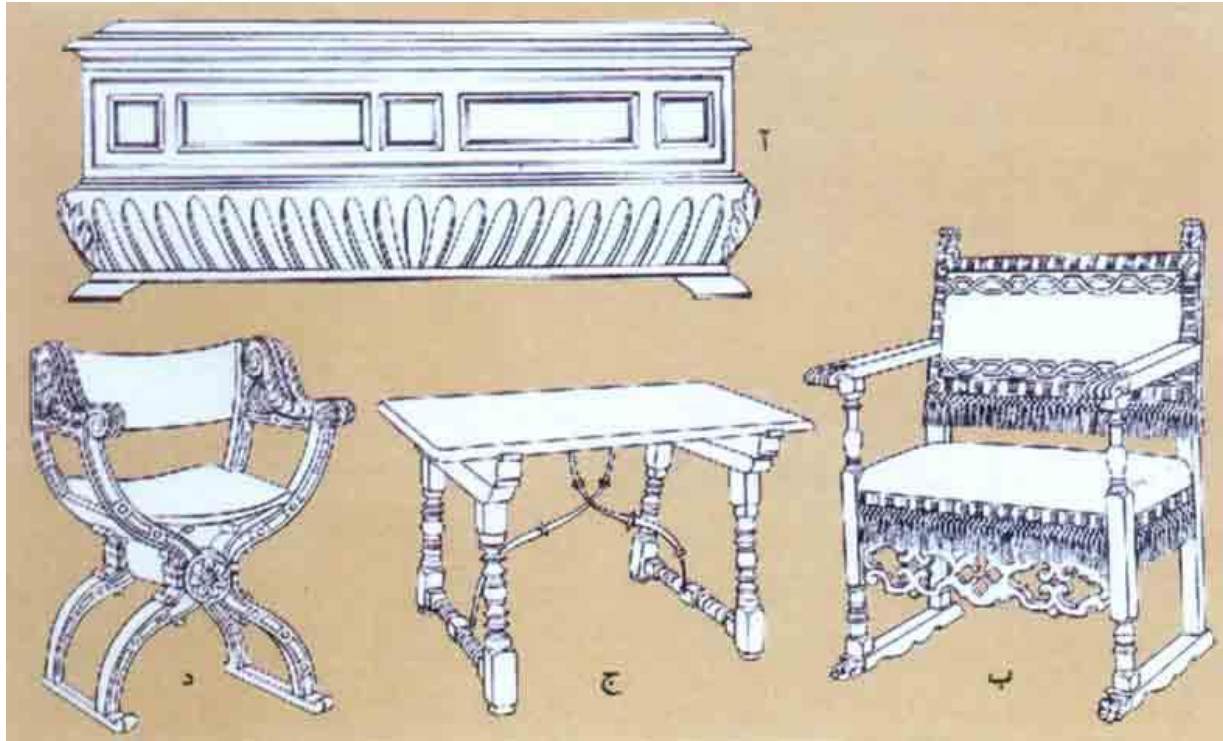

مراحل تطور عصر النهضة في إيطاليا:

- ١- انتقل فيها الفن من القوطي الي القوطي الممزوج بالروماني
- ٢- النهضة الحقيقية حيث اخذت الزخارف من الطبيعة
- ٣- بلغ فيها الفن ذروته و كثرت اعمال النحت و العمارة و الأثاث.



عصر النهضة في ايطاليا

استمد الايطاليون فنونهم من الفنون الاغريقية و الرومانية.



اهم ما يميز اثاث هذا الطراز

- كبر حجمه
- استقامة خطوطه
- زين بالزخارف و التذهيب و الحفر و الخرط و التطعيم
- استعمال التنجيد وكان في البداية يحمل الطابع الاغريقي و الروماني
- كثرة اعمال صناعة الأثاث و تنوعت اساليبه
- واقمشة المنسوجة







اهم ما يميز الزخرفة الإيطالية

كانت اغلب الزخارف مستمدة من الزخرفة اليونانية القديمة .
كانت الزخارف اما نباتية او حيوانية كالأسود و النمر و الطيور

استخدام بعض الموضوعات الدينية في زخرفة الكنائس
كثر استخدام ورق الزيتون رمز السلام



اهم الفنانين في عصر النهضة في إيطاليا



سقف كنيسة سيستينا

• مايكل انجلو

• روفائيل

اهم أعمالهم :-

كنيسة القديس بطرس

مبني الفاتيكان

ابرز اعمال مايكل انجلو

تصوير موضوع يوم القيامة علي جدران كنيسة

سيستينا (احد اشهر الكنائس الإيطالية)



اهم اعمال مايكل انجلو



تمثال الرحمة يعد واحدا من أبرز القطع الفنية في العالم، وهو موجود في كنيسة القديس بطرس بمدينة الفاتيكان، ويعرف العالم كله التمثال باسم "بيتتا" ومعناها الرحمة، ويجسد العمل تصويرا للسيد المسيح وهو في حضن أمه مريم العذراء بعد إنزاله عن الصليب





كاتدرائية القديس بطرس





الاخشاب المستخدمة

- الجوز - القرو - الابنوس - خشب اللوز
- أيضا تم استخدام العاج - العظام - الاصداف - المحار و قشور السلاحف
- و المعدن الأبيض و النحاس



عصر النهضة في اسبانيا



اشتهرت الحضارة الإسلامية في الاندلس .

كان عصر النهضة في اسبانيا مزيجا من الطابع الإسلامي و الأسلوب الكلاسيكي الأوربي و الفن القوطي.

اهم مميزات هذا العصر في اسبانيا

ارتفاع الكنائس الشاهق المتأثر بالفن القوطي

شاع استخدام الحديد الزخرفي المشكل بزخارف عربية واضحة

الزخارف المستخدمة من النبات و خاصة أوراق الاكنتس



فن النهضة في اسبانيا



عصر النهضة الانجليزي

في بداية القرن السادس عشر بدأت ملامح عصر النهضة في إنجلترا بالظهور حيث كان الفن القوطي مسيطرا عليها و كان الأثاث في البداية خليطا من الطراز القوطي و الفنون الهولندية و الإيطالية و الفرنسية كان الأثاث مقتصرًا علي الملوك و الأغنياء و رجال الدين و علي القطع الضرورية و كان يسمى الأثاث بأسماء الملوك او أسماء مصمميهِ و منفيهِ مثل شبنديل – آدم – شيراتون أو اليزابيث و جاكوبيان



طراز الملكة اليزابيث

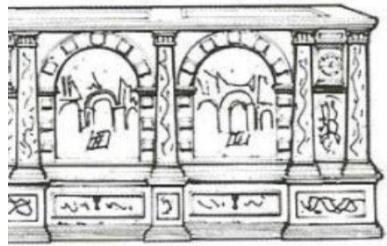
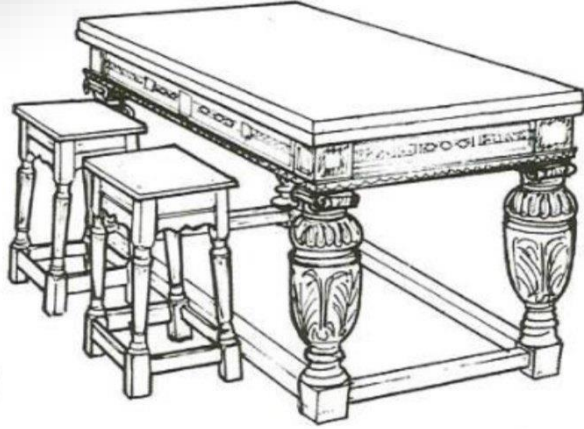

e 1



ظهر في عهد الملكة اليزابيث و يتميز بالفخامة و المتانة
و استقامة الخطوط و كثرة استخدام الخرط
و كان الكرسي عالي الظهر و الذراعان مستقيمان



ظهر في عصر الملك جيمس الأول و شارل الثاني
أدخلت عليه بعض التعديلات حيث بدأت الخطوط المستقيمة تتحول الي الاستدارة
و الانحناء و استعمل خشب الجوز

انقسم الأثاث في فترة جاكوبيان الي فترتين:
قبل خريف ١٦٦٦ كان الأثاث يتسم بكبر حجمه و ثقل وزنه و خطوطه المستقيمة
ثم شب حريق في مدينة لندن و التهمت نيرانه ١٣٠٠ منزل مما استدعي الامر لبناء
احياء جديدة لذلك قضت الضرورة لابتكار اثاث جديد يتناسب مع البيوت الجديدة
و كان يتسم ب
صغر حجمه - خفة الوزن - قلة التكاليف
استعمال القشرة بشكل اوسع



المقاعد في طراز جاكوبيان

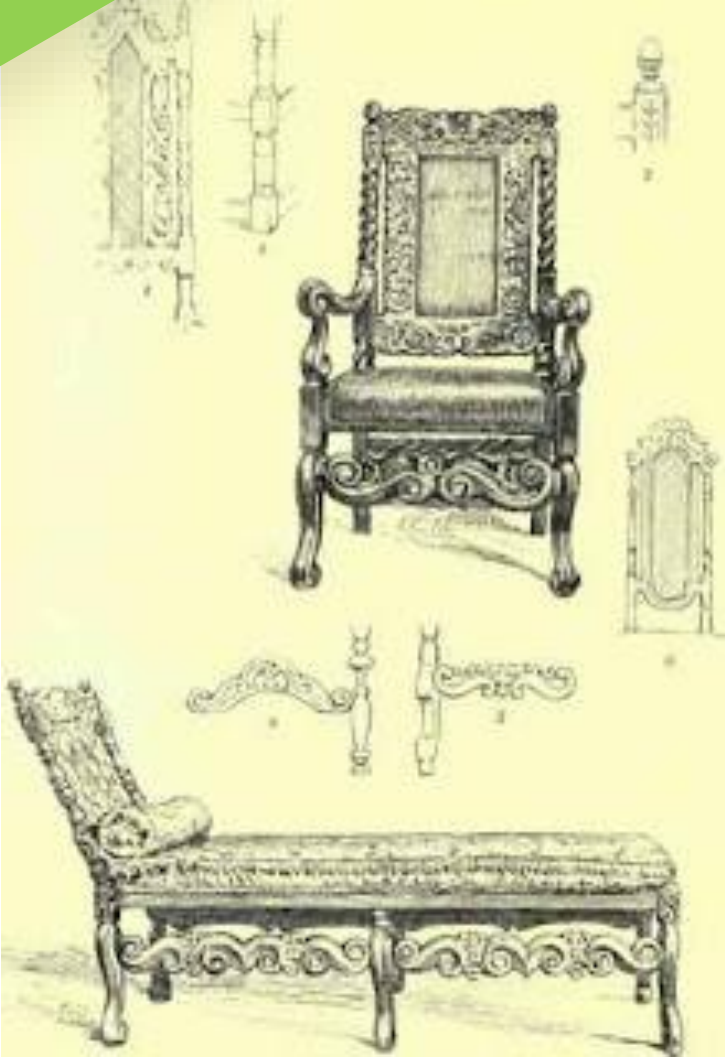

- الكرسي العادي
- الكرسي ذو الذراعين
- كرسي الراحة
- كرسي ذو الجناحين
- كرسي الفارذنجيل المصنوع خصيصا للنساء
- حيث كان الكرسي خالي من الذراعين حتي لا يعوق السيدة أثناء الجلوس



طراز الملك وليم و الملكة ماري



يطلق هذا النوع من الأثاث علي فترة حكم الملك وليم (الهولندي) و الملكة ماري (الإنجليزية).

و قد تميزت قطع الأثاث في هذه الفترة بالبساطة و خفة الوزن و ابتغاء الراحة و الرفاهية و امتازت بإدخال الخيزران في تغطية قواعدها و ظهورها و انتهاء ارجلها بأشكال حلزونية او بيضاوية

الاهتمام بالتنجيد ظهور قطع اثاث جديدة علي الطراز الأوربي المقعد المزدوج و ظهوره لأول مره في أوروبا و إنجلترا ظهور موائد التسلية (المنضدة الخضراء للعب الورق) تنوع اشكال المكاتب



Another dressing-table is shown in Figure 73. The turned legs are octagon and the X-shaped stretchers are set in fluted scrolls. At the center, where the stretchers cross, is a small plate-shaped piece. The skirt is cut in waves and about the drawer is a double-arch molding. This piece is of Dutch origin.



Figure 73
Dressing-Table, 1700-18



Figure 74
Dressing-Table, 1710-25



Figure 75
Dressing-Table, 1710-20



Figure 76
Dressing-Table, 1710-20

Figure 74 shows another dressing-table with double-arch moldings about the drawers and turned trumpet-shaped legs. A ball feet supports the point where the X-shaped stretchers cross. The top is not original. Trumpet-shaped legs appear but rarely on dressing-tables of this style, and then they are usually



Figure 3A

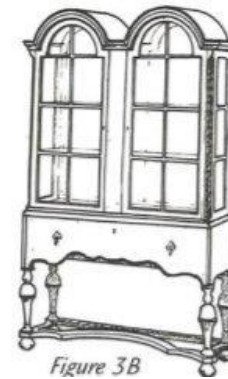

Figure 3B

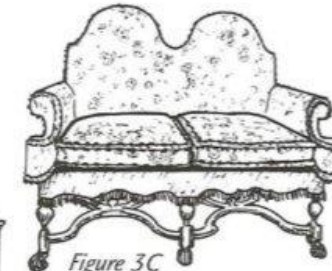

Figure 3C

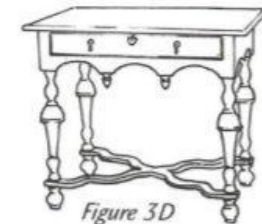

Figure 3D

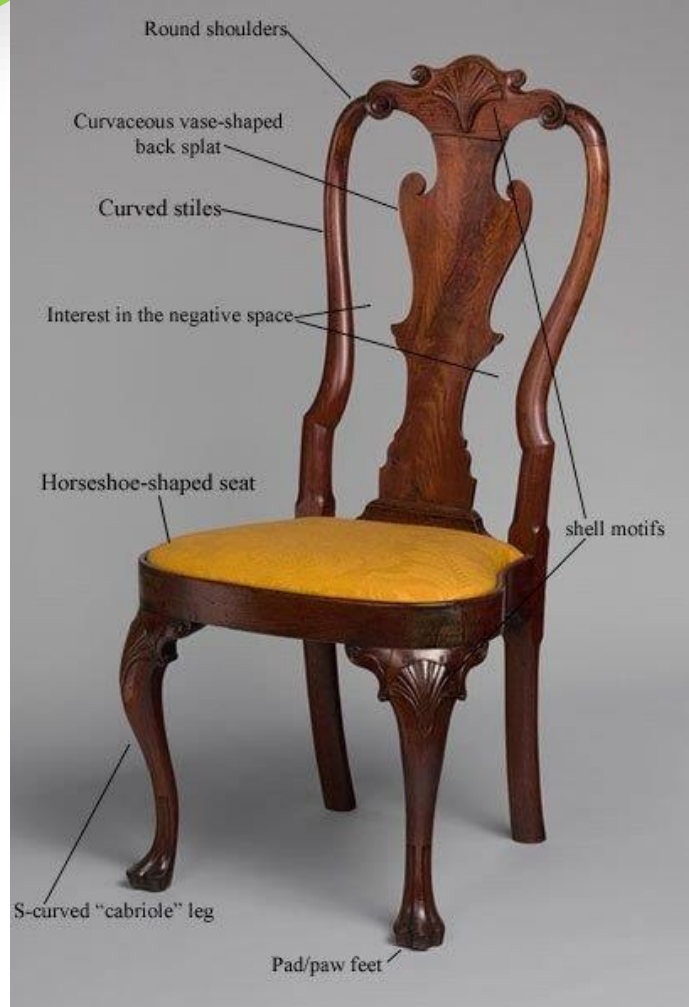

Figure 3E



طراز الملكة ان حنة

الابنة الثانية للملك جيمس الثاني و تزوجت من الأمير جورج الدنماركي



لمقاعد الملكة حنة مميزات تميزها عن غيرها وأهمها أرجل الكراسي، حيث تعد الرجل المنحنية من مميزات طراز الملكة، وأصبحت هذه الرجل أرق وأرشق عن سابقها. ويلاحظ على مقاعد هذا العصر أنها محددة الزخرفة، ويكتفى بخطوطها الخارجية الرشيقة الخالية من عناصر التجميل وبالنسبة للتجديد فقد انتشر في عهد الملكة حنة بين طبقات الشعب المختلفة وفي عهدها أقبل القوم على أشغال الإبرة (ذات الغرزة الصغيرة).

استمر أسلوب الحفر سائداً ومن أهم الزخارف المحفورة التي يتميز بها طراز الملكة حنة.



- ١ – الأصداف، ومخالب الحيوانات، وحوافرها، وكانت متكآت الفوتيهات، أحياناً على هيئة رؤوس النسور المحفورة.
- ٢ – أشغال القشرة، والتطعيم واللاكيهات الشرقية.
- ٣ – أما الوحدات الزخرفية التي استخدمت كانت مقتبسة من زخارف العهود السابقة مثل الأوراق النباتية.

الأخشاب

كان الجوز من أهم الأخشاب المستخدمة آنذاك ولم يكن الجوز الإنجليزي هو الوحيد المتداول آنذاك، بل استخدم الجوز الفرنسي والهولندي والأمريكي، وكذلك استخدموا خشب الكمثرى والزان.



طراز الملكة ان حنة



طراز الملكة ان حنة



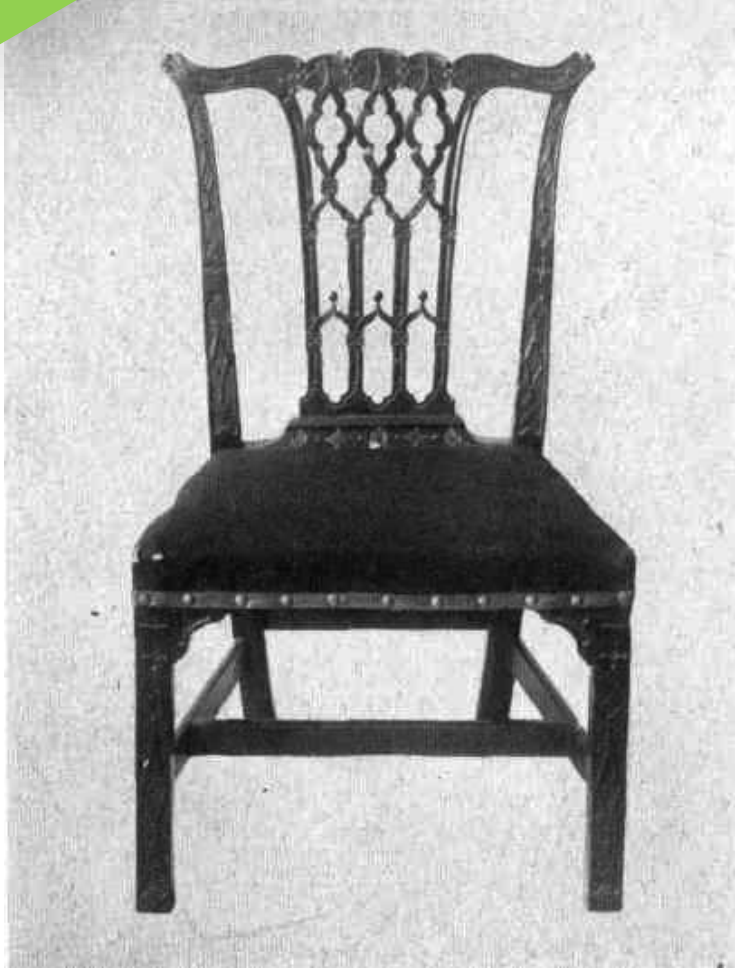

طراز المصمم تشيبندل:

بعد انتهاء فترة حكم الملكة ان اصبحت الأثاث الإنجليزي ينتسب
لأسماء مصممييه .

و من اشهر المصممين آنذاك :-

تشيبندل و آدم و شيراتون و هبلويت

و من اهم السمات التي ميزت اثاث المصمم تشيبندل

انسجام خطوطه و دقة تراكيبه و كانت قاعدة الكرسي تأخذ شكل

شبه منحرف

و كانت اما منجدة او مغطاه بالخيزران



تفاصيل الكراسي

١ – الرجل المنحنية المتأثرة بالفن الفرنسي عادة ما تنتهي من أسفلها بكعب حلزوني ملفوف.

٢ – الرجل المتأثرة بالأسلوب القوطي فقد تكون منحنية أو مستقيمة.

٣ – والكرسي المتأثر بالفن الصيني فتكون الرجلان الأماميتان قطاعهما مربع ظهور الكراسي:

ظهر الكراسي هو أهم جزء من أجزائه فمنه يتبين نمطه ويتضح طرازه.

الكرسي الذي يتوسط ظهره صارٍ وأن كان هذا الظهر يمت بصلة إلى طراز الملكة حنة إلا أن تشيبنديل أدخل عليه بعض التعديلات من حيث الحفر والتفريغ، ومن حيث تخليق الرأس العليا للظهر وجعله ينتمي إلى طرازه.

الكرسي ذو الظهر المعصب بالأشرطة (محفورة ومفرغة)

ظهر الكراسي على النمط الصيني

ظهر الكراسي المكون من سؤاسات أفقية على هيئة درجات السلم





طراز المصمم هيبلويت

- اخذ الطابع الفرنسي في تصميمه مع تأثيره بتصميمات تشبندل



- كان أساسه يمتاز بالخفة و الجمال و الرشاقة
- يميل الي الخطوط المستقيمة و قليل من الخطوط المنحنية
- و من أروع تصميماته المقاعد و الكراسي ذات الظهر المستديرة او علي شكل قلب او بيضاوية اما الارجل فغالبا تكون علي شكل مربعا مسلوبة ومحفورة حفرا خفيف
- المناضد كانت تتميز بأطراف مستقيمة او بيضاوية بهدف جمعها لتصبح طاولة واحدة كبيرة
- استخدم القواعد المنجدة في الكراسي
- ادخل التطعيم بالذهب و الابنوس





اهم الوحدات الزخرفية في تزيين أساسه

ورق الاكنيس
الزهور و سنابل القمح
رؤوس الخرفان
ريشات النعام و هي كانت شعار ولي عهد بريطانيا في ذلك
الوقت
الاشباب التي استخدمها:-
خشب الماهوجني و خشب الزان و التيوليب و الهولي و
الابنوس في التطعيم بالقشرة



طراز ادم

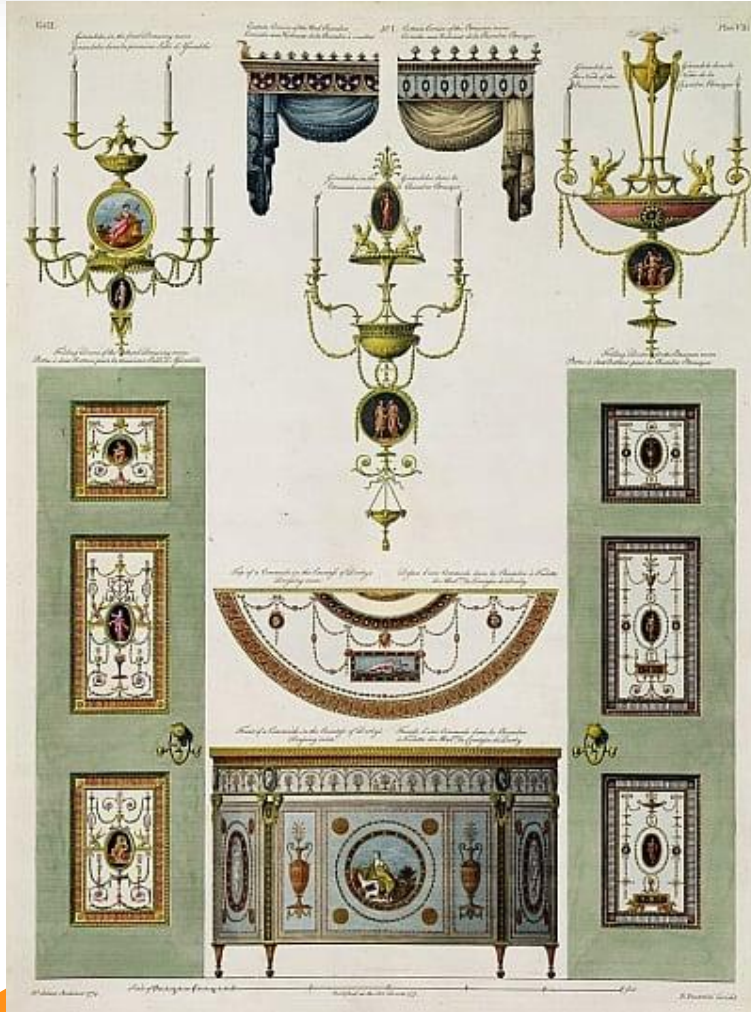

اشتهر المعماريين روبرت و جيمس ادم و هما اخوان و كلاهما مهندسان معماريان حيث تأثروا بالفن الإيطالي كان يراعي ان يتناسب التصميم الداخلي مع التصميم الخارجي كما كان يراعي كبر حجم المدفأة و كسوتها بالرخام يعلوها المرايا المحلاة بالإطارات المحفورة و المذهبة

اهم مميزات الأثاث فى طراز ادم



الكرسي ذو الظهر المستدير علي هيئة عجلة و هو من الخشب
المفرغ المحفور
الكرسي المنجد في الظهر داخل اطار خشبي
الكرسي ذو الظهر المربع و الاطار بزخارف بسيطة
اما ارجل المقاعد فكانت اما مخروطة او مربعة القطاع مسلوحة
الي اسفل
سيطر علي المناضد و الكنسول و المقاصف الشكل الكلاسيكي
اللون المفضل لادم هو اللون الاخضر





طراز المصمم شيراتون



هو آخر مصممي الأثاث في العصر الإنجليزي و اوسعهم شهرة في القرن الثامن عشر عمل في مهنة النجارة لعدة سنوات و قام بتأليف خمس كتب في هذا المجال اشهرها كتاب (كتاب الرسم لنجارة الأثاث و التنجيد)
اثاث شيراتون اقرب الي الأساليب الحديثة في التصميم و من ارق ما انتج في إنجلترا .
و كان اثاثه يتسم بالدقة و الاناقة و الجراءة و الخفة و جمال النسب و استعمال الادراج السحرية في بعض قطع الأثاث



اهم سمات أثاث شيراتون



تأثر شيراتون في تصميماته بالأثاث الفرنسي و خاصة طراز لويس السادس عشر.
يمتاز اثاث هذا المصمم بالرقعة و الرشاقة في التصميم
هذا الطراز قريب من الكلاسيكية الحديثة
استقامة الخطوط و الذوق السليم.
استخدم في تزيين اثائه عناصر من القشرة و التذهيب و قفل من
استخدام الحفر
استخدام بعض الوحدات الزخرفية المستوحاة من النباتات



مبادئ طراز شيراتون



- ١- ظهر الكرسي اقل ارتفاعاً من كرسي معاصريه
 - ٢- صمم الكرسي ذو الظهر علي هيئة اناء مفرغ
 - ٣- الكرسي ذو الظهر علي هيئة الالة الموسيقية (القيثارة)
 - ٤ الكرسي ذو الظهر و المزين بأربع ريش عمودية رقيقة الشكل في الوسط
 - ٥- ارجل الكرسي تكون مربعة و تنتهي بكعب او مخروطية اما ارجل المقاعد (الفوتية) تكون منحنية
- ظهرت المناضد و المكاتب و الخزائن فقد ظهرت بالرقه و النحافة و استعمل الادراج السحرية





الاخشاب التي استخدمها شيراتون



خشب الستان هو المفضل عند شيراتون
خشب الماهوجني - خشب الزان
استعمل التطعيم و القشرة و خشب الورد و الابنوس و التيوليب



مراجعة سريعة
اذكري اهم سمات طراز شيراتون



عصر النهضة الفرنسية

تأثرت الفنون في فرنسا بالطابع الإيطالي مع إضافة الذوق الفرنسي و مرت بعدة مراحل:-

- مرحلة فرنسوا الأول :
امتازت بكثرة الرسوم الأدمية و الزخارف الإيطالية و بقايا الزخارف القوطية
- مرحلة هنري الثاني و الثالث و الرابع
امتازت بالزخارف الملونة من الشرائط المتشابكة بشكل حلزوني و تأثرت بالطراز
العربي الأندلسي
- مرحلة لويس الثالث:
تقدمت الفنون في هذه المرحلة و تأثرت بالفن الأسباني و اخذت طابع المنحنيات و
الدوائر.



- مرحلة لويس الرابع:
كثرة في هذه المرحلة الزخارف الهلالية الشكل و شاعة صناعة الأثاث و الخزف و التطعيم بالأصداف و الأوراق النباتية المتخذة من الاكنتس
- مرحلة لويس الخامس عشر :
وهي من اعظم الطرز الفرنسية ازدهرا و تميزت برشاقة الخطوط الزخرفية و اتزانها و كثرة النقوش و التماثيل.
- مرحلة لويس السادس عشر :
استعملت التماثيل مع الزخرفة في المباني و تميزت بالدقة و الانسجام و استخدمت أوراق الزيتون في الزخرفة



كان الفضل في ازدهار الأثاث في فرنسا هو تشجيع الملوك و الامراء.

طراز لويس الثالث عشر:-



- اتسم بالعظمة الملكية التي تتفق مع عظمة لويس الثالث عشر
- ظهر في ذلك العصر الصيوان كبير الحجم و يبلغ عدد الارجل التي تحمله اثني عشر
- قدما و هو بديل عن الصندوق و المقصف الذي هو عبارة عن خزانة بها عدة ادراج
- و استخدمت المناضد المستديرة و المثلثة و المستطيلة و البيضاوية
- استعملت الموائد ذات الجرات التي تشد فيتسع طولها
- كثر استخدام كرسي الراحة (الشيزلونج) او الاريكة
- و من سماته انخفاض المقعد و ملؤه بالخيزران بينما كانت قواعده تملأ بالقش





طراز لويس الرابع عشر

كان لميول هذا الملك الفنية اثرها حيث كانت فرنسا في عصره اغني دول أوروبا
مميزات طراز لويس الرابع عشر:

- كان الأثاث يتميز بالقوة و الضخامة و الخطوط المستقيمة
- استخدام المواد المختلفة في التنجيد و خاصة في المقاعد و الكراسي
- استخدام الجلود و الخيزران و الحرير و القماش المخملي
- صنع من اخشاب الجوز و الابنوس و الورد
- استخدام المواد المختلفة في التطعيم مثل النحاس و الصدف و الذهب



طراز لويس الرابع عشر

الوحدات الزخرفية المستخدمة :

- شملت الطيور و الحيوانات و رؤوس الحيوانات المفترسة و مخالبيها و الرؤوس المجنحة و الأقنعة و الزهور
- و الأوراق النباتية الحلزونية و أوراق الاكانتس و أوراق الزيتون و ثمار القرو
- و الأشرطة الزخرفية الهندسية



طراز لويس الخامس عشر

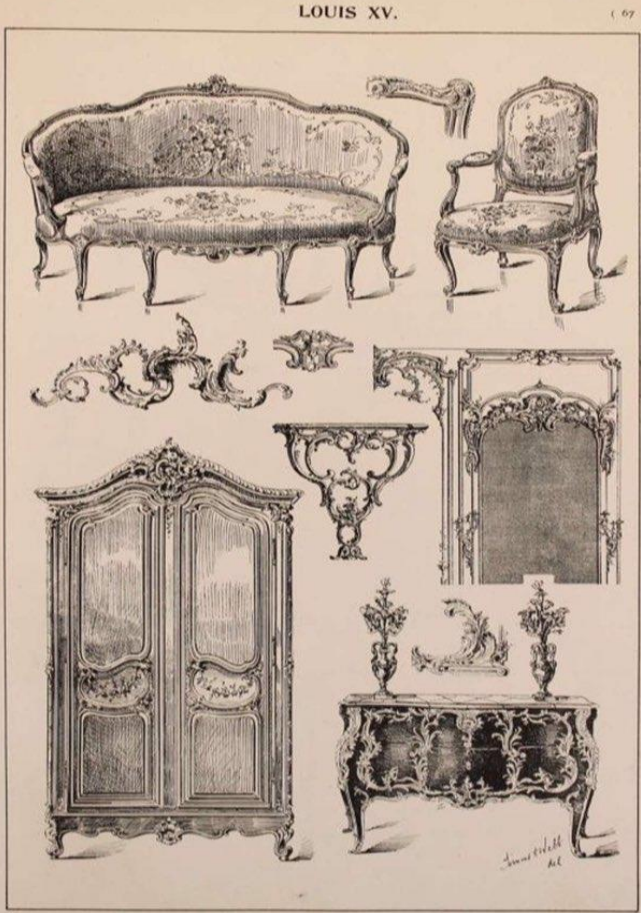

- يعتبر اثاث هذا الطراز امتداد لطراز لويس الرابع عشر و لكنه خفيف الوزن و رقيق الخطوط و بسيط الزخارف مع الاستمرار في تلاشي الخطوط المستقيمة .
- احدث فراغات بين الكتل لتخفيفها .
- اهتم بصفة خاصة بالاثاث النسائي مثل التسريحة و المكاتب النسائية و خزائن الخطابة .
- انتشرت في هذا العصر المقاعد علي اشكالها المختلفة و خصوصا مع انتشار النوادي و الصالونات .

الشكل العام للمقعد او الكرسي

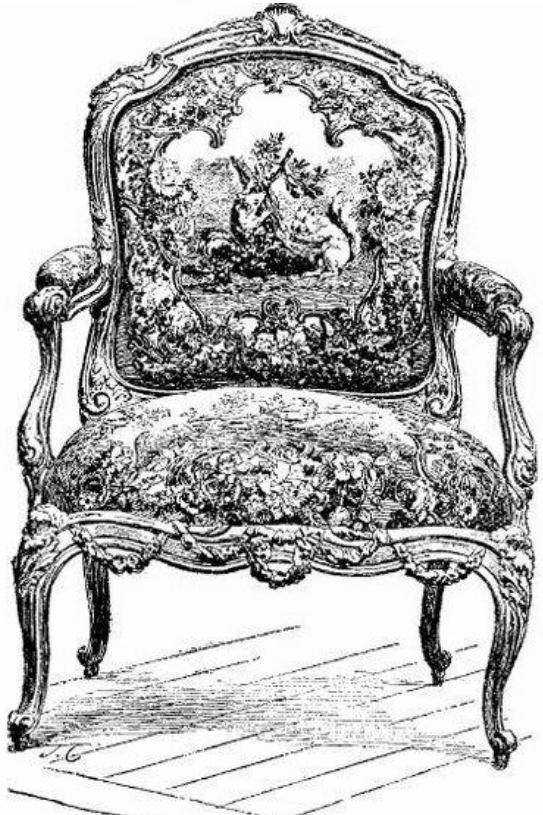

LOUIS XV. CARVED AND GILT "FAUTEUL,"

Upholstered with Beauvais tapestry. Subject from La Fontaine's Fables.



- الخطوط المنحنية
- الغي العوارض المستعملة لتقوية الارجل في اسفل قطع الأثاث
- قل ارتفاع المقاعد لأسباب الراحة و الذوق الفني
- تصنع الوحدات الزخرفية منفصلة اما من الخشب او البرونز و يتم تثبيتها بعد ذلك علي اسطح الأثاث المختلفة
- تم تصنيع لأول مرة اسلاك التنجيد اللولبية المعروفة بالسست لتوفير الراحة للجالس.





الشكل العام للمقعد او الكرسي

- تصنيع الكراسي الخالية من التنجيد مثل الكراسي المليئة بالخيزران و توضع علي المقعد حشوة علي الخيزران لتوفير الراحة
- و كانت هناك كراسي تنجد من القش يستخدمها طبقات الشعب
- استعمل أنواع من المنسوجات مثل المخمل و الستان و التفتان.
- استعملت المكاتب بشكل أوسع من الطراز السابق
- استعمل الكونسول و خزانة الزاوية و اهتموا بالأثاث النسائي مثل التسريحة و كراسي الزينة .
- ظهر نوع جديد من أنواع الكراسي يسمى البرجير بظهر و مخادع متصلين معاً في خطوط انسيابية جميلة





طراز لويس السادس عشر



- كان الملك لويس السادس عشر و الملكة ماري انطوانيت علي جانب كبير من الذوق الفني كانوا يراعيان الفن بكل انواعه.
- و اهتموا بصناعة الأثاث بشكل عام و صناعة المقاعد بشكل خاص.
- الاحشاب المستخدمة
- خشب الماهوجني الابنوس و الورد و الجوز و الجميز .



اهم مميزات الأثاث في عهد لويس السادس عشر



- التماثل و عودة للأسلوب الكلاسيكي بشكل مبسط
- يتكون الأساس من قوائم راسية و كرانيش افقية .
- امتاز بالزخارف الشريطية ذات الوحدة الواحدة المتكررة
- وجود صرة مشغولة بزخارف زهرة في تجميل الأركان



اهتم هذا الطراز ايضاً بـ :

- أرضيات الباركيه
- السجاد فوق الارضيات
- الستائر من افخر الانسجة
- الثريات المدلاة وسط سقف الغرفة و علي الجدران حامل الشموع
- في اركان الغرفة.
- التماثيل المرفوعة علي حامل .
- المدفأة في غرفة الجلوس مع بعض أنيات الزهور.



شكل المقعد عند لويس السادس عشر



- اخذت القوائم شكلين
- الأول مسلوب الي اسفل بقطاع دائري او مربع و تنتهي بأعلى بحلية من الخرط او تاج
- الشكل الثاني مثلث القطاع مع انبعاج قليل
- ظهر الكرسي اما مربع الشكل أو مستطيل أو قطع ناقص



امثلة علي اشهر الطاولات :



طاولت الملكة ماري انطوانيت
مطعمة بالحرفين الاولين من اسم الملكة و هي عبارة عن قرص دائري
يفتح علي علبة تحتها و ذلك بواسطة فصالات
و تزدان المنضدة بسبائك زخرفية من البرونز الذهب علي حافة القرص
الدائري
أيضاً من اهم القطع هو الكمود و كان سطحه العلوي يعمل من الرخام
الفاخر الرمادي اللون.



01

مدرسة الباوهاوس

محتويات المحاضرة



- ١- التعرف علي نشأة مدرسة الباوهاوس
- ٢- التعرف علي شكل اثاث الباوهاوس
- ٣- ابرز الخامات المستخدمة فيه



اثاث مدرسة الباوهاوس



باوهاوس (Bauhaus) مصطلح يشير إلى

مدرسة فنية نشأت بألمانيا

في ألمانيا كانت مهمتها الدمج بين الحرفة

والفنون الجميلة أو ما يسمى بالفنون التشكيلية

كالرسم، التلوين، النحت والعمارة من بين

الفنون السبعة تأسست في مدينة فايمر الألمانية.

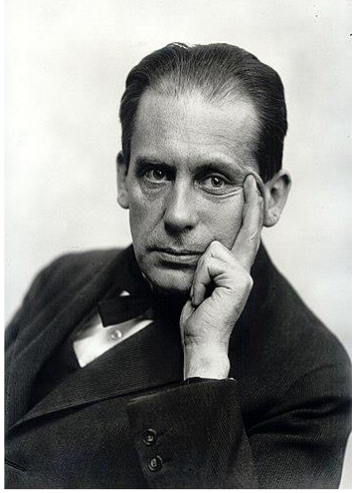

في عام ١٩١٩ م أسس والتر جروبيوس
كلية الباوهاوس وقام بتعيين رسامين
ونحاتين ومعماريين ومصممين بارزين
للتدريس فيها.

وتميزت المباني بأنها منظومة غير
متساوية من الأشكال التكعيبية استخدمت
فيها أنواع من الزجاج الشفاف والعاكس.

الطراز والأساس الفكري

- تحرير الفن من الصناعة وإحياء الحرفة من جديد

- الابتعاد عن الزخرفة الزائدة التي كانت ميزة الفن في أوروبا خلال حقبة ما قبل القرن العشرين

- التبسيط والتجربة والعودة إلى الشكل الأساسي.

- استخدام الألوان الأساسية حيث يتركز استخدام الألوان على الأحمر والأزرق والأصفر.

- التركيز على الأشكال الهندسية الأساسية الدائرة والمربع والمثلث واستخدام الخطوط والابتعاد عن

- المركزية في وضعية الصورة.

- كما يمكن ملاحظة الفراغ الواسع نسبيًا في تصاميم الباوهاوس واستخدام نمط معين في طباعة الحروف.

- إضافة إلى ادخال التصوير الفوتوغرافي ومونتاج الصور.

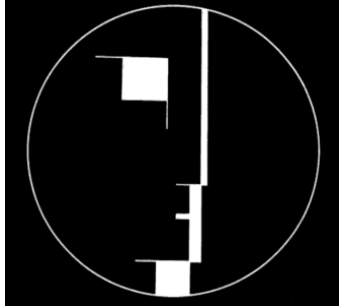



التأثر والتأثير



يلاحظ أن مدرسة باوهاوس تجمع ما بين المدرسة التكعيبية والتعبيرية. كما أنها قد تأثرت بأفكار الفنان الإنكليزي وليم موريس من ناحية محاولة الدمج بين الحرفة والفنون الجميلة

متحف الباوهوس:

هو آخر ما تبقى من مدرسة باوهاوس، ويقع في مدينة برلين ويضم الأعمال والفنون التشكيلية الشاملة الاربع مراحل متحف الباوهوس التي مرت بها مدرسة باوهاوس. يتألف المتحف من طابقين، ويضم الطابق الأول ٣ أقسام لتخصصات الباوهوس وهي الفن التشكيلي في الباوهوس، والباوهوس كمدرسة بناء معمارية وصناعية، وقسم الأرشيف.

شكل المنزل و الأثاث تبعاً للباوهاوس



قام المهندسون المعماريون في ذلك الوقت بتصميم منازل للأحياء الصناعية ، في محاولة لتقليل تكلفة مواد البناء قدر الإمكان ، ولكن في نفس الوقت كانت الشقق تحتوي على ٢-٣ غرف ومطبخ وحمام ، مما سمح للأسر ذات الدخل المنخفض بالعيش بشكل مريح



تصميم باوهاوس متاح للجميع ، لا يوجد ادعاء في
الداخل ، البيئة مبنية على أشكال هندسية بسيطة
التوازن بين العناصر الرأسية والأفقية مميزًا
غالبًا ما يكون لمستوى الأسقف في الغرف ارتفاعات
مختلفة.

رغم البساطة والشدة ، لا يبدو الأسلوب مملًا ولا
يخلو مظهر التصميمات الداخلية من الجمال والإبداع.

مبادئ فن الباوهاوس في الديكور الداخلي

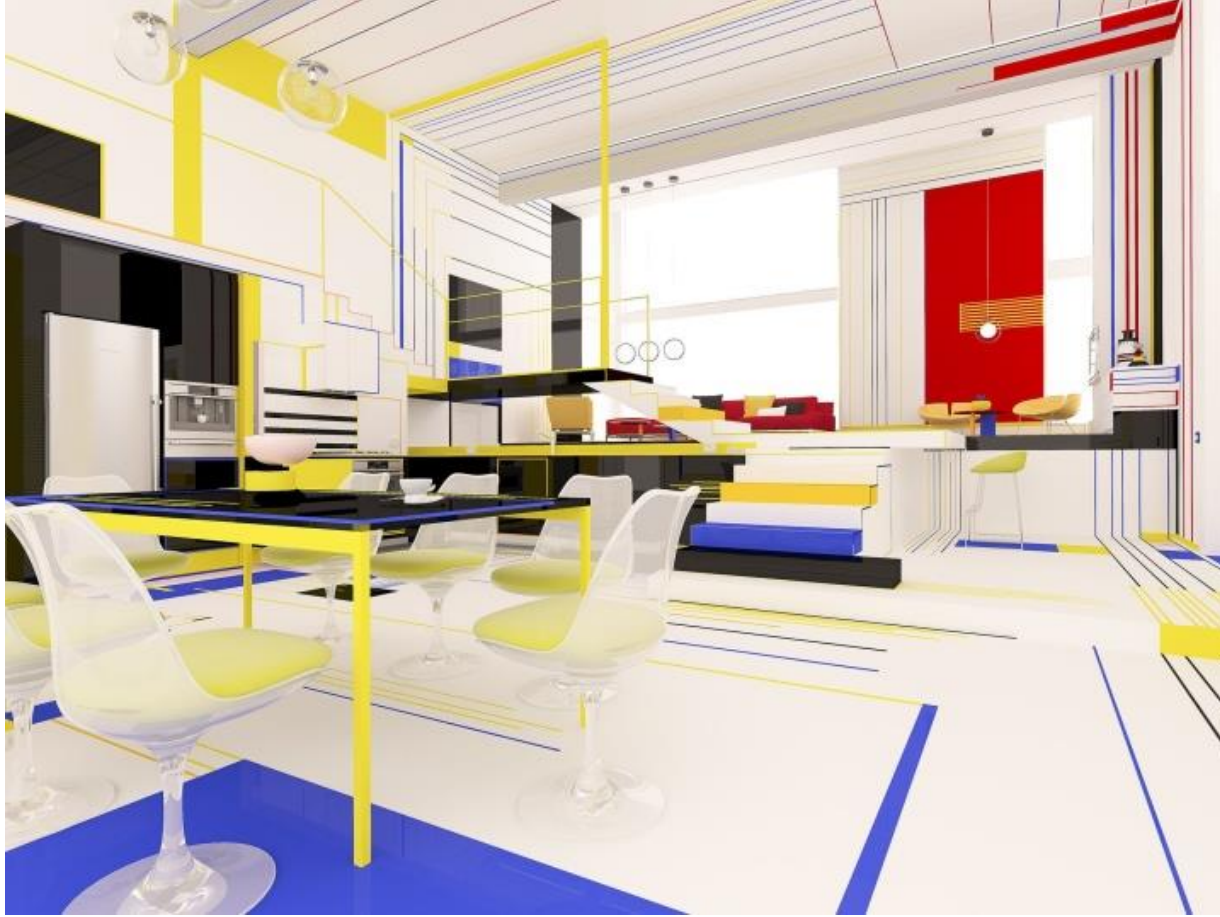

- الاعتماد علي الاشكال الهندسية الأساسية
- (المربع و المستطيل و الدائرة)
- استخدام الخطوط القطرية و الافقية

مبادئ فن الباو هاوس في الديكور الداخلي



- وجود العناصر المتكررة
- يتم استخدام عدم التناسق
- تسود الأسطح الملساء





شكل الأثاث عند الباوهاوس



- أثاث باوهاوس بسيط وعملي ، مصنوع من مواد حديثة لديها أشكال منتظمة وعدم وجود أي ديكور
- يتم إعطاء الأفضلية للمعادن والجلود والخشب والبلاستيك والزجاج
- استخدام الانبوب المعدني المنحني.

شكل الأثاث عند الباوهاوس



- أثاث باوهاوس بسيط وعملي ، مصنوع من مواد حديثة لديها أشكال منتظمة وعدم وجود أي ديكور
- يتم إعطاء الأفضلية للمعادن والجلود والخشب والبلاستيك والزجاج
- استخدام الانبوب المعدني المنحني.



الجمع بين اكثر من استخدام في قطعة اثاث واحدة





قطع الأثاث اثنين في واحد نفس القطعة تستخدم لأكثر من غرض



تظهر عناصر التكعيب في الأشكال الهندسية الواضحة لأثاث
باوهاوس. الكراسي الجلدية الناعمة اللامعة تشبه المكعبات



يتم أيضًا تخمين خطوط المكعب في تصميم السرير. يبدو السرير المزدوج المربع تقليديًا ، يشير الهيكل الأملس للأنابيب المعدنية والشرائح المبنية فوق السرير إلى الأسلوب Bauhaus في التصميمات الداخلية.



تبدو مجموعة تناول الطعام في هذا الاتجاه غير عادية للغاية. تتكون قاعدة الطاولة من إطارين متقاطعين مغطيين بالزجاج ، وتبدو الكراسي مثل متعرجة بضربة واحدة أكثر من الأثاث



مثال آخر لمحول يمثل أبسط كرسي ممكن. يتكون إطار الهواء خفيف الوزن من أنابيب الألومنيوم ، ويعمل لوحان صغيران كمقعد في لحظة التحول ، يتحرك الكرسي بعيدًا ، مكوّنًا مقعدين ، بينما يتغير النمط الهندسي الذي يتكون من الإطار الأنبوبي بطريقة غريبة.

الإضاءة عند الباوهاوس



الاعتماد علي الإضاءة الطبيعية
المباشرة لخلق جو من الظلال
المتناثرة في المكان

الإضاءة عند الباهوس

يتم تشجيع تقسيم المناطق ، حيث تلعب الإضاءة دوراً مهماً يتم استخدام أنواع مختلفة من المصابيح ذات التبديل الذاتي ، مما يسمح بإضاءة المناطق الضرورية فقط ، وترك الباقي في الظل



الإضاءة عند الباهو هاوس



الإضاءة عند البواهروس



الإضاءة عند الباوهاوس



2023

01

الأثاث في العصر الاسلامي



محتويات المحاضرة



- ١ - مميزاته و نماذج الاثاث
- ٢ - ابرز الزخارف المعتمدة فيه
- ٣ - اثر العوامل المحيطة علي قطع الاثاث



طراز الأثاث في الدولة الإسلامية



يعد من أوسع الفنون انتشارا و أطولها عمرا بعد الحضارتين المصرية القديمة و الصينية الفن الإسلامي :

هو ذلك الفن التجريدي الذي يأبي المحاكاة او تقليد الطبيعة أو رسم كائناتها بحيث تنطبق علي الأصل.

و يعد الطراز الاموي اقدم الطرز العربية فقد انتقل هذا الطراز من سوريا الي سائر البلاد الإسلامية و تأثر بالأسلوب الاغريقي و المسيحي الشرقي .



مثال علي ذلك :

- مسجد قبة الصخرة و المسجد الأقصى و الجامع الاموي في دمشق .
- و تميز الطراز الاموي باستخدام الحجر و العقود

اهم سمات الفن الاسلامي



قصر الحمراء في غرناطة (الاندلس)

- كراهية تمثيل الكائنات الحية
- مليء الفراغات
- التقشف

تنقسم الزخرفة الإسلامية الي:



- زخارف نباتية (مثل الارابيسك).
- زخارف هندسية و قد اشتهرت في العصر الاموي.
- زخارف خطية و كتابية مثل الخط الكوفي و الثلثي و الفارسي و الديواني .
- زخارف ادمية و حيوانية ظهرت فقط في القصور و الأبنية الخاصة خاصة في الاندلس اما في مصر و الشام ظلت خالية تماما من رسوم الاشخاص .



- و تتكون العناصر الزخرفية في العمارة الإسلامية من:
- الخطوط المستقيمة و المنحنية و اللولبية التي تتشابك و تتعاقب مع بعضها .
- الأشرطة و الاربطة و الإطارات المتكررة و الزخارف النباتية .

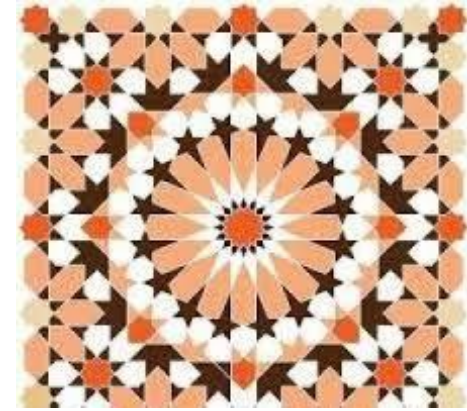



مميزات الطراز الإسلامي

على الرغم من ارتباط هذا الطراز الإسلامي بالمساجد الإسلامية، إلا أن هذا النهج في الهندسة المعمارية يظهر أيضًا في صروح أخرى من القصور والمباني العامة إلى القبور والحصون. سواء أكان دينيًا أو علمانيًا، وهذا الأسلوب الرائع يتم تحديده من خلال العديد من الخصائص المشتركة ومنها:

١- القباب:

القباب هي جانب قديم من العمارة الإسلامية استمرت لقرون. ومن الأمثلة على ذلك قبة الصخرة، وهي مزار يعود تاريخه إلى القرن السابع في القدس، وهو أول مبنى إسلامي يتميز بهذا العنصر المعماري.



٢- المآذن

المآذن عبارة عن هياكل تشبه الأبراج توجد بها سلالم داخلية ونوافذ صغيرة أو تفاصيل منحوتة. تعمل الأبراج كوسائل مساعدة بصرية لتوجيه الناس نحو المسجد، كما أنها تعمل كنقطة محورية أثناء الدعوة الإسلامية للصلاة يتراوح عدد المآذن الموجودة في المساجد من واحد إلى ستة.

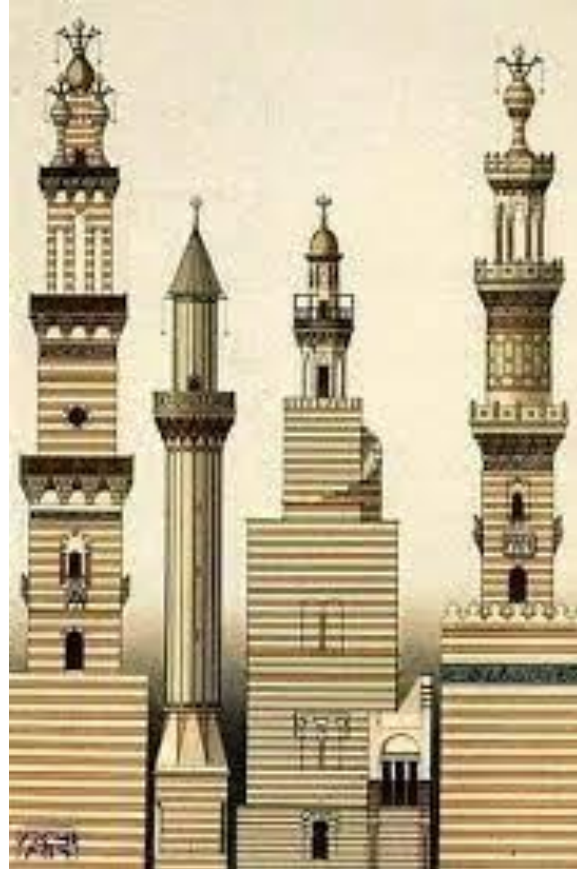

٣- الأقواس

هي عناصر بارزة موجودة في العمارة الإسلامية. تشبه شكل القبة نصف دائرة، وعادة ما يحدد موضعها مداخل المباني والغرف. وتصنف إلى أربعة أنماط رئيسية الأقواس المدببة، أقواس حدوة الحصان، والأقواس متعددة القوالب.

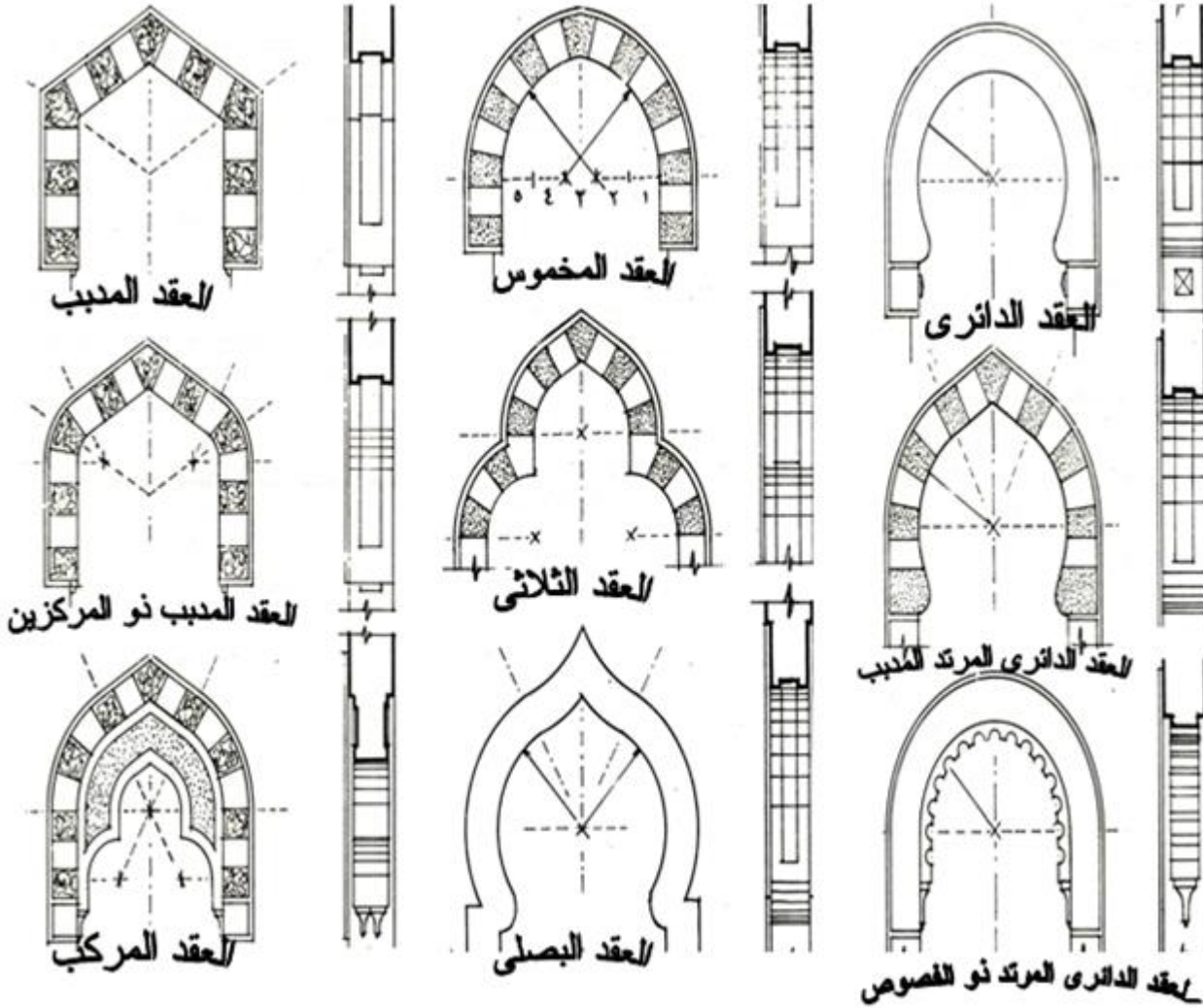



٤- المقرصنات

عبارة عن هيكل تفصيلي صغير يشبه قرص العسل منحوت في المواقع المعمارية. تضيف لمسة تركيبية وأحادية اللون إلى الأسقف الداخلية المكسوة بالبلاط توجد هذه الزخارف بشكل شائع جدًا تحت القباب والأقواس.

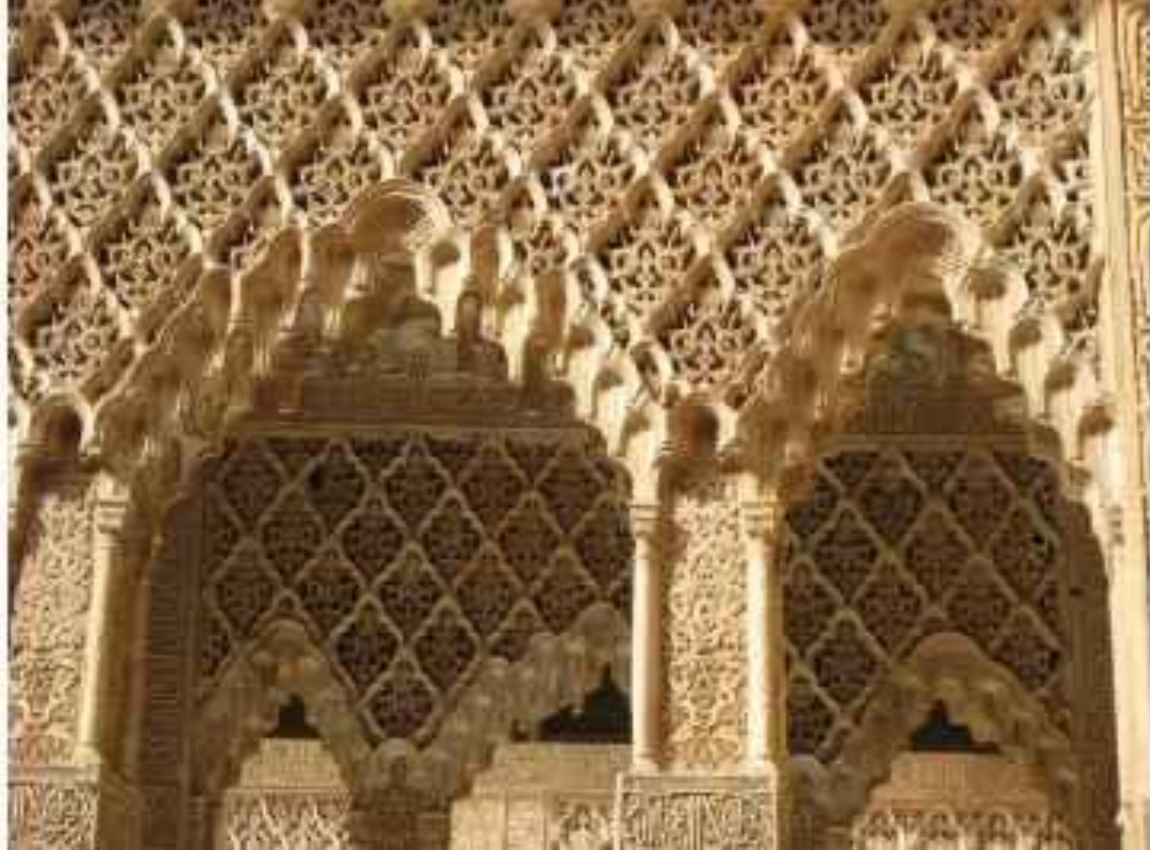

٥- فن الأرابيسك:

كلمة "أرابيسك" من أصل فرنسي، وتعني "ببساطة" بالطريقة العربية .

يتميز فن الأرابيسك باستخدام أنماط هندسية معقدة تشبه غالبًا الكروم المتشابكة والأوراق والأزهار.

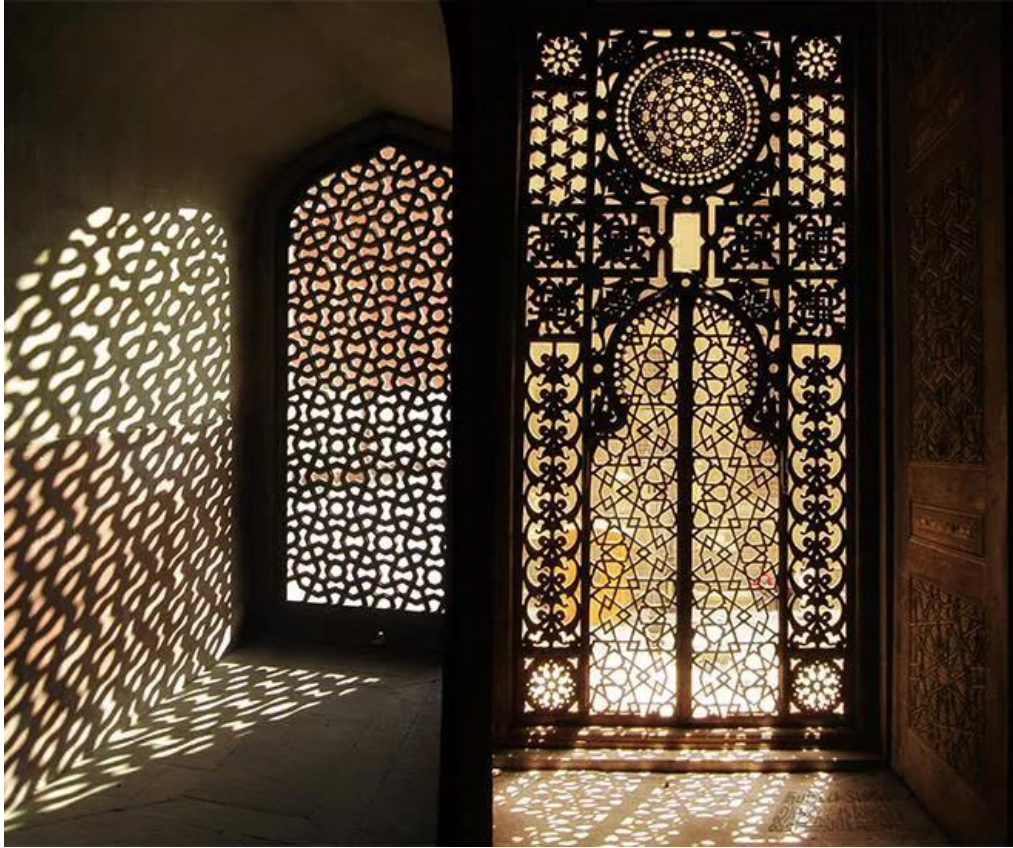

الأثاث في العصر الإسلامي



منبر من العصر المملوكي ينسب الي
الأمير قايطباي

- في الحضارة العربية اختلف مستوى الأثاث كلفة وأناقة بحسب طبقات المجتمع.
- يختلف نوع الأثاث باختلاف وظيفته المعمارية سوا كانت وظيفة خاصة أم عامة.
- إذ يبدو الأثاث في العمارة السكنية عباره عن الكراسي وخزائن جميلة تجعلها تؤدي دور قطع الأثاث المنزلي، وغير ذلك من القطع الخاصة تتمثل بالطاولات و الأسرة التي تيسر سبل الراحة في المنازل، وتتناسب مع استعمالات غرف الاستقبال والمعيشة والحياة اليومية والخدمات.
- في المباني العامة فإن أكثر قطع الأثاث انتشارًا وأهمية في العالم الإسلامي هي قطع أثاث المساجد كالمنبر والمحراب

اهم طرز الأثاث في العصر الإسلامي:



بيت الصواف في دمشق

- وأقدم طرز الأثاث الإسلامي هو الطراز الأموي المتأثر بالأساليب الفنية التي سادت بلاد الشام قبل الفتح.
- ويأتي بعد ذلك الطرز العباسي في بغداد وساموراء وتبدو فيه المؤثرات الفارسية إلى جانب المؤثرات الموروثة عن حضارت بلاد الرافدين القديمة.
- الطراز الاندلسي المغربي الذي انتشر في مراكش وفاس والجزائر وكانت زخارف الأثاث ممثلة بالزهور والسنابل والسعف والذي بدأ متكامل في جامع الحسن الثاني في الدار البيضاء



بيت الحكمة في بغداد



الطراز الاندلسي المغربي

اهم طرز الأثاث في العصر الإسلامي:



بيت السحيمي

- أما في مصر و بلاد الشام و تونس فقد ساد الطرز الفاطمي الذي ازدهر في مصر و الشام و امتد تأثيره إلى صقلية و جنوبي إيطاليا
- ثم الطراز الايوبي في مصر و الشام و هو مرحلة انتقالية من الطراز الفاطمي إلى الطراز المملوكي الذي استمر من القرن الثالث عشر حتى القرن السادس عشر الميلادي.
- و تطور الأثاث منذ العصر المملوكي و كانت دمشق مركز تطوير هذه الصناعة التي حملت اسم "دمشق"

مشاهد داخلية من بيت السحيمي



اهم طرز الأثاث في العصر الإسلامي:

- أما الطراز العثماني الذي ظهر في تركيا وشاع في أرجاء السلطنة العثمانية فهو طراز إسلامي مطور عن الطرز السابقة وتُرى شواهده في قصور طوب قابي في إسطنبول.



ألوان الطراز الإسلامي

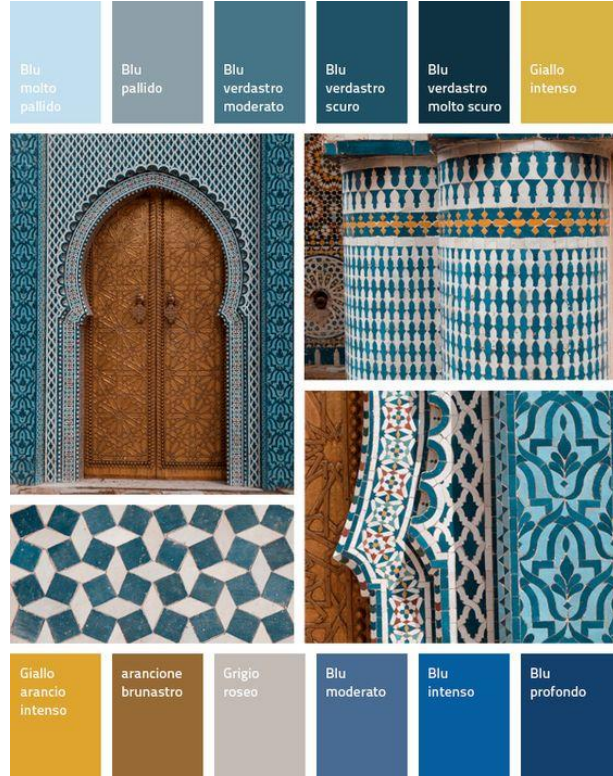

تُعد الألوان عنصر رائع في تاريخ الفن الإسلامي يوجد بعض الألوان المتأثرة بالعمارة الإسلامية المغربية ومنها اللون الأزرق ودرجاته.

يتم استخدام اللون الأخضر الذي يرمز إلى لون الإسلام، ويتم دمجه ببعض الألوان مثل الأبيض والذهبي.

يتم استخدام درجات اللون البني ويتم مزجه مع اللون الأبيض والذهبي، مما يضفي الدفء والرقي على المساحة.

يتم استخدام اللون الأحمر ودرجاته، مُضيفًا، لمسة جريئة على المساحة كما أنه يضفي الحيوية والجمال على المكان.

• طرز الأثاث الإسلامي

: الأرائك

تتميز الأرائك في الطراز الإسلامي بكونها مصنوعة من الخشب، إما بأشكال هندسية أو بخطوط ملتوية تأخذ شكل نباتات. ويمكن إضافة عنصر المقرصنات إلى أرجل الأريكة.



الكراسي :

تتميز الكراسي في الطراز الإسلامي أيضًا بصنعها من الخشب أو المعادن، وتكون مزخرفة بالأشكال الهندسية الشائعة أو الخطوط العربية المميزة

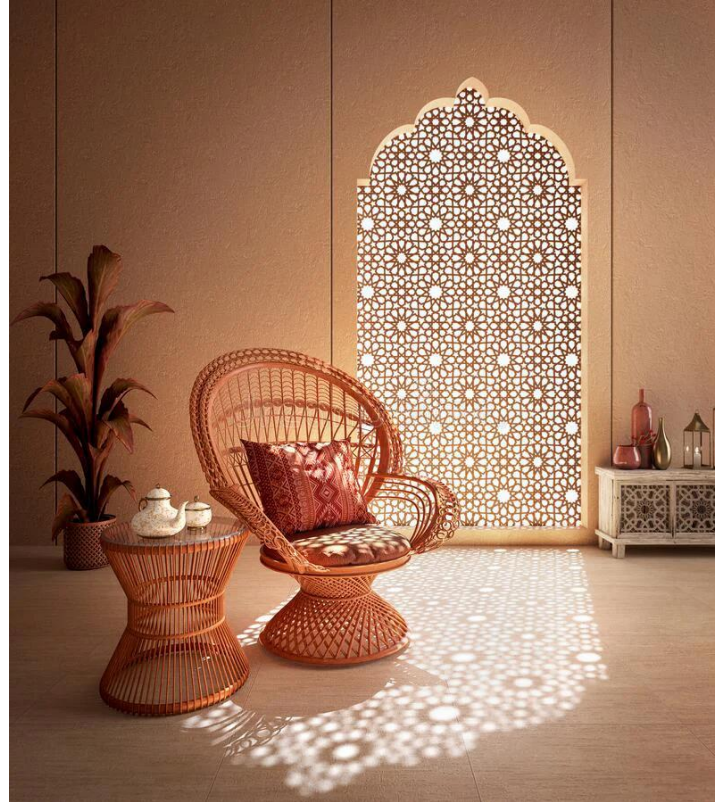

الطاولات :

كانت الطاومات على الطراز الإسلامي قديمًا مصنوعة من الخشب كانت تصنع حلقات من زخارف نحاسية



• طرز الأثاث الاسلامى

الوسائد

كانت الوسائد تُستخدم في الجلسات العربية من خلال وضعها على الأرض والجلوس عليها والحديث وخلق جو من الألفة والحميمية.



المراجع:

تاريخ الأثاث عبر العصور - للمؤلف ايمن سعدي محمد

طابعة ٢٠٠٨م - ١٤٢٩ هـ

تطور طرز الأثاث من العصور القديمة حتي عصر النهضة

للباحثه : هدي إسماعيل إسماعيل - معهد الفنون الجميلة - تخصص تصميم داخلي

جامعة لبنان .